

www.krups.com

BW730

www.krups.com

English ..... p. 4

Français ..... p. 12

Español ..... p. 20

EN  
FR  
ES



Réalisation : Espace Graphique

# KRUPS

NC00117831



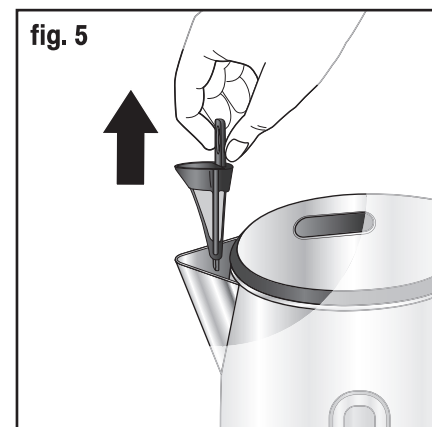
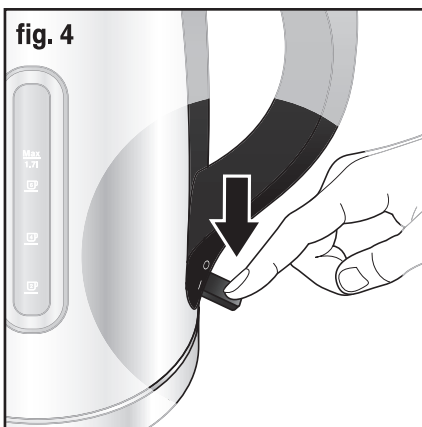
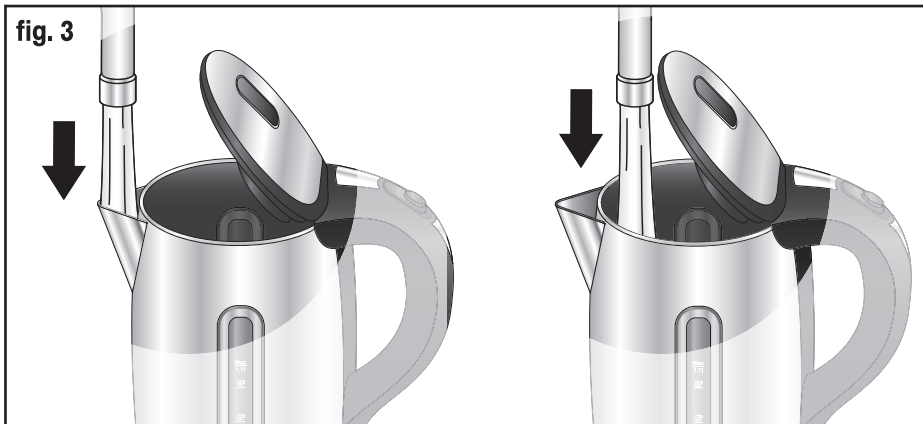
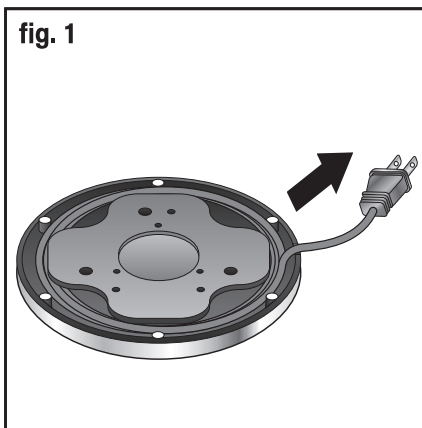

TABLE OF CONTENTS

- 1. IMPORTANT SAFEGUARDS .....p. 5
- 2. DESCRIPTION .....p. 7
- 3. BEFORE FIRST USE.....p. 7
- 4. USING YOUR KETTLE.....p. 7
- 5. CLEANING AND MAINTENANCE.....p. 8
- 6. DESCALING .....p. 9
- 7. TROUBLESHOOTING .....p. 9
- 8. DISPOSING OF YOUR APPLIANCE .....p. 10
- 9. MANUFACTURER'S WARRANTY .....p. 10

FECHA DE COMPRA :

<b>CANADA</b>	GROUPE SEB CANADA 345 Passmore Avenue Toronto, ON M1V 3N8	<b>MEXICO</b>	Groupe SEB MEXICO S.A. de C.V. Goldsmith 38 Desp. 401 Col. Polanco Delegacion Miguel Hidalgo 11 560 Mexico D.F. MEXICO	<b>U.S.A.</b>	GROUPE SEB USA 2121 Eden Road Millville, NJ 08332
	1-800-418-3325		01800 1128325		800-526-5377

FECHA DE COMPRA :

<b>CANADA</b>	GROUPE SEB CANADA 345 Passmore Avenue Toronto, ON M1V 3N8	<b>MEXICO</b>	Groupe SEB MEXICO S.A. de C.V. Goldsmith 38 Desp. 401 Col. Polanco Delegacion Miguel Hidalgo 11 560 Mexico D.F. MEXICO	<b>U.S.A.</b>	GROUPE SEB USA 2121 Eden Road Millville, NJ 08332
	1-800-418-3325		01800 1128325		800-526-5377

Thank you for purchasing a KRUPS kettle. Please read the instructions carefully and keep them at hand.

# 1. IMPORTANT SAFEGUARDS

When using electrical appliances, basic safety precautions should always be followed to reduce the risk of fire, electric shock, and/or injury to persons including the following :

- Always read the instructions before first use and keep them handy for future reference.
- Only use the kettle to heat water. Never heat other liquids in the kettle.
- Only plug the kettle into a grounded power outlet. Check that the voltage on the rating plate of the appliance corresponds to that of your electrical installation.
- Keep the kettle and its power cord away from any source of heat, from any wet or slippery surface and away from sharp angles.
- Your kettle should only be used with its lid locked, with the base and the anti-scale filter supplied.
- To protect against fire, electric shock and injury to persons, do not immerse cord, plugs or machine in water or other liquid.
- Close supervision is necessary when any appliance is used by or near children.
- Do not use outdoors.
- Never immerse the kettle, its base or the power cord and plug in water or any other liquid.
- Do not touch hot surfaces. Use handles or knobs.
- Never use the appliance in a bathroom or close to a water source.
- Never use the kettle when your hands or feet are wet.
- Do not place the kettle or its base on or near a hot gas or electric burner or a hot surface such as a hotplate or in a heated oven or use it near an open flame.
- Place the kettle and its power cord well to the back of the work surface.
- Always attach plug to appliance first, then plug cord into the wall outlet. To disconnect, turn any control to the off position, then remove plug from wall outlet.
- Always unplug the power cord immediately if you observe any anomaly during operation.
- Never pull on the power cord to remove it from the wall outlet.
- Do not use appliance for other than intended use.
- Do not let cord hang over edge of table or counter, or touch hot surfaces.
- Always remain vigilant when the appliance is on, and in particular be careful of the steam coming out of the spout which is very hot.
- Also be careful as the body of stainless steel kettles becomes very hot during operation. Only touch the handle of the kettle.
- Never leave your hand or the power cord on the hot parts of the appliance.
- Never leave the kettle connected to its base during filling, pouring, cleaning or moving.
- Always use the filter during heating cycles.
- Never touch the filter or the lid when the water is boiling.
- Never open the lid when the water is boiling.
- Never move the kettle when it is in operation.
- Scalding may occur if the lid is removed during the brewing cycle.

## English

- Protect the appliance from dampness and freezing.  
Never use the kettle if the power cord or the plug are damaged. To avoid any danger, always have them replaced by an authorized KRUPS After Sales Service Center.
- If your appliance has been damaged or if it is not working properly, do not use it and never attempt to disassemble it. We recommend that you have the appliance inspected. Any work required on the appliance, except for cleaning and de-scaling according to the instructions for use must be performed by a KRUPS After Sales Service Center.
- The warranty covers manufacturing defects and residential use only. Any breakage or damage resulting from a failure to comply with these instructions for use is not covered by the warranty.
- Any supply connection error will void the warranty.
- The warranty does not cover kettles that fail to operate or operate badly due to a failure to perform de-scaling operations.
- Unplug the appliance if you intend to not use it for an extended period or during cleaning operations.
- Allow to cool before putting on or taking off parts, and before cleaning the appliance.
- Never use scouring pads for cleaning purposes.
- To remove the anti-scale filter, remove the kettle from its base and allow it to cool down. Never remove the filter when the appliance is filled with hot water.
- Never use any de-scaling method other than the one recommended.
- All appliances are subject to strict quality control procedures. These include actual usage tests on randomly selected appliances, which would explain any traces of use.
- This appliance is not designed to be used by children or people without knowledge or experience with the product, unless they are supervised or given prior instruction concerning use of the appliance by a person responsible for their safety.
- Keep the appliance out of reach of children.
- Children should be supervised to ensure that they do not play with the appliance.
- Never heat the kettle when it is empty.
- Never fill the kettle past the maximum water level mark, nor below the minimum water level mark. If the kettle is too full, some water may spray out.
- Your appliance is designed for residential use only.
- The use of accessory attachments not recommended by the appliance manufacturer may result in fire, electric shock or injury to persons.

# SAVE THESE INSTRUCTIONS

## CAUTION

This machine is intended for household use only. Any servicing other than cleaning and user maintenance should be performed by the nearest authorized Krups Service Center. Visit our website at [www.krupsusa.com](http://www.krupsusa.com) in the USA or [www.krups.ca](http://www.krups.ca) in Canada or contact your respective country's Consumer Service department for the service center nearest to you, or contact your respective country's Consumer Service department. To reduce the risk of fire or electric shock, do not attempt to disassemble the machine. Repair should be done by an authorized Krups Service Center only.

## SHORT CORD INSTRUCTIONS

- A.** A short power cord or a detachable power cord is provided to reduce the risks of becoming entangled in or tripping over a longer cord accidentally.
  - B.** Longer detachable power cords or extension cords are available and may be used if care is exercised in their use.
  - C.** If a long detachable power cord or an extension cord is used:
    - 1) the marked electrical rating of the detachable power cord or extension cord should be at least as great as the electrical rating of the appliance.
    - 2) If the appliance is of the grounded type, the extension cord should be a grounding type 3-wire cord.
    - 3) the longer cord should be arranged so that it will not drape over the counter where it can be pulled on by children or tripped over accidentally.  
The appliance may have a polarized plug (one blade is wider than the other). To reduce the risk of electric shock, this plug is intended to fit into a polarized outlet only one way. If the plug does not fit fully into the outlet, reverse the plug. If it still does not fit, contact a qualified electrician. Do not attempt to modify the plug in anyway.
- Krups reserves the right to modify the characteristics or components at any time in the interests of the consumer.

## 2. DESCRIPTION

- |          |                   |          |                       |
|----------|-------------------|----------|-----------------------|
| <b>a</b> | Kettle            | <b>f</b> | Lid release button    |
| <b>b</b> | Base              | <b>g</b> | Handle                |
| <b>c</b> | Lid               | <b>h</b> | Water level indicator |
| <b>d</b> | Lid plastic cover | <b>i</b> | On/Off switch         |
| <b>e</b> | Limescale filter  |          |                       |

## 3. BEFORE FIRST USE

- Remove all packaging and accessories both inside and outside the kettle.
- Adjust the length of the power cord by coiling the excess under the base. The powercord should extend from the base through the slot in the back. (**fig. 1**)
- Rinse the inside of the kettle and the limescale filter (located in the spout) several times. Boil 2 or 3 kettles of water and discard to remove all manufacturing residues and dust.
- Wipe the outside of the kettle and the base with a clean damp cloth. To avoid damage to the electronics, avoid exposing the base of the kettle or the bottom of the kettle to excess water.

## 4. USING YOUR KETTLE

1- Place the kettle base on a stable, clean surface away from heat sources. Connect the plug into an outlet.

**Note:** The kettle (**a**), kettle base (**b**), and limescale filter (**e**) are specifically designed to be used together and other accessories not designed for use with the kettle should not be used.

2- Open the lid by pressing the lid release button (**f**) on the handle (**g**) (**fig. 2**). Fill the kettle with the desired amount of water (**fig. 3**).

Close the lid **(c)** by pushing the lid plastic cover **(d)**.



**CAUTION: The lid can be hot. Do not touch the stainless steel part of the lid. Always push the lid plastic cover (d) to close the lid.**

**Notes:**

- **Always remove the kettle from the base before filling it with water.**
- Never use without water or fill with liquids other than water. When filling the kettle, take care to not expose the electrical connections at the bottom of the kettle to water.
- You can also fill the kettle with water through the spout.
- Do not fill the kettle beyond the maximum level, or below the minimum level marked on the water level indicator **(h)** If the kettle is overfilled, boiling water may splash outside of the kettle.
- **Always use the kettle with its lid closed.**

3- Place the kettle on its base.

4- Press the On/Off switch **(i)** located at the bottom of the kettle under the handle **(g)**. **(fig. 4)**. The blue LED light on the water windows **(h)** will switch on. The boiling cycle starts.

5- At the end of the boiling cycle, the blue LED light will automatically turn off and the On/Off switch **(i)** will go back to the Off position.

**Note:** At any time during the boiling cycle, you can manually stop the boiling cycle, simply by lifting the On/Off switch **(i)** to its Off position.

6- Remove the kettle from its base before pouring.

7- To avoid the risk of splashing, pour boiled water slowly and don't over-tilt the kettle.



**CAUTION: A dry boil cut-off system will automatically switch the kettle off.**

## 5. CLEANING AND MAINTENANCE

**DO NOT LEAVE WATER IN THE KETTLE AFTER USE.**

**EMPTY THE KETTLE AFTER EACH USE TO REDUCE ACCUMULATION OF LIMESCALE DEPOSITS.**

### To clean the kettle and base

- Always unplug the base and allow the kettle to cool before cleaning.
- Avoid exposing the base or the bottom of the kettle to excess water. To protect against risk of electrical shock, do not immerse the base in water or any other liquid, or place under running water to clean. Wipe clean with a damp sponge and a small amount of gentle dishwashing liquid if necessary. Never clean with harsh or abrasive cleaners or sponges. Dry all parts carefully before next use.

### To clean the limescale filter © (fig. 5)

- Always unplug the base and allow the kettle to cool before cleaning.
- The limescale filter is a removable mesh filter in the spout of the kettle. This filter does not treat or remove the scale from the water, it traps the scale particles from being poured out.
- With very hard water, the filter may need to be cleaned as often as 10-15 uses. If the filter is wet, run under lukewarm water to remove particles. If filter is dry, brush gently to remove particles. To avoid

damaging the mesh, do not scrub the filter.

- To remove excessive scale, descale as described below.

## 6. DESCALING

- For best performance, descale regularly. The amount of scale that develops depends on the hardness of your water and how frequently the kettle is used. Descal regularly, preferably at least once a month, more often if your water is very hard. Keep in mind that you may have to descale more often than indicated based on your water.

### To descale your kettle or filter:

- Always unplug the base and allow the kettle to cool before cleaning.
- Use plain white vinegar at room temperature. When descaling the kettle, fill with 2 cups of white vinegar and leave for one hour without heating.  
For the filter, remove the filter from the spout, and soak with 1 cup of white vinegar for one hour in a small cup or bowl.
- Rinse kettle and filter very well with room temperature water multiple times until completely clean. Repeat if necessary and allow to dry before next use.

**The warranty excludes kettles which have stopped working or do not work properly due to lack of descaling.**

## 7. TROUBLESHOOTING

- If the On/Off switch **(i)** does stay in its On position
  - Check that the kettle is well placed on its base.
  - If the kettle is hot and contains water, leave the kettle to cool down for a few minutes and turn it on again.
  - If the kettle is hot and does not contain water, leave the kettle to cool down for a few minutes. Fill the kettle with cold or room water and turn it on again.
- The boiling cycle doesn't start and the water windows LED lights remain switched off
  - Check that the kettle is well placed on its base.
  - Check that the power plug is well connected to a working outlet.
  - Check that the On/Off switch **(i)** is on ON position.
- The kettle doesn't stop
  - Check that the lid **(c)** is well closed.

### **IF YOUR KETTLE HAS FALLEN, IF IT IS LEAKING, OR IF THE POWER CORD, PLUG OR BASE ARE VISIBLY DAMAGED**

- Consult the nearest KRUPS After Sales Service Center and the warranty included at the end of these instructions.
- Do not use the kettle. No attempt should be made to disassemble the product or override the safety devices. If the power cord is damaged, it must be replaced by the manufacturer, a KRUPS After Sales Service Center.



## 8. DISPOSING OF YOUR APPLIANCE

**Your appliance contains valuable materials which can be recycled. Consult your local waste collection center for correct disposal procedure and recycling options.**

## 9. MANUFACTURER'S WARRANTY

 : [www.krups.com](http://www.krups.com)

**With a strong commitment to the environment, most of Krups products are repairable during and after the warranty period. Before returning any defective products to the point of purchase, please call Krups consumer service directly at the phone number below for repair options.**

**Your help to sustain the environment is appreciated!**

### After sales service

The appliance isn't user-serviceable. If it's not working properly, check that:

- You've followed the instructions correctly;
- The main supply fuse/circuit breaker hasn't blown/tripped.

If it still doesn't work, consult your retailer.

### The Warranty

This product is guaranteed by Krups for a period of **2 years** against any manufacturing defect in materials or workmanship, starting from the initial date of purchase.

The manufacturer's warranty by Krups is an extra benefit which does not affect consumer's Statutory Rights.

The Krups warranty covers all costs related to restoring the proven defective product so that it conforms to its original specifications, through the repair or replacement of any defective part and the necessary labor. At Krups's choice, a replacement product may be provided instead of repairing a defective product. Krups's sole obligation and your exclusive resolution under this warranty are limited to such repair or replacement.

### Conditions & Exclusions

The Krups warranty only applies within USA, Canada & Mexico, and is valid only on presentation of a proof of purchase. The product can be taken directly in person to an authorized service centre or must be adequately packaged and returned, by recorded delivery (or equivalent method of postage), to a Krups authorized service centre. Full address details for each country's authorized service centre are listed on the Krups website ([www.krups.com](http://www.krups.com)) or by calling the appropriate telephone number listed below to request the appropriate postal address.

Krups shall not be obliged to repair or replace any product which is not accompanied by a valid proof of purchase.

This warranty will not cover any damage which could occur as a result of misuse, negligence, failure to follow Krups instructions, use on current or voltage other than as stamped on the

product, or a modification or unauthorized repair of the product. It also does not cover normal tear and wear, maintenance or replacement of consumable parts, and the following:

- using the wrong type of water
- scaling (any de-scaling must be carried out according to the instructions for use);
- ingress of water, dust or insects into the product;
- mechanical damages, overloading
- damages or bad results due to wrong voltage or frequency
- accidents including fire, flood, lightning, etc
- professional or commercial use
- damage to any glass or porcelain ware in the product

This warranty does not apply to any product that has been tampered with, or to damages incurred through improper use and care, faulty packaging by the owner or mishandling by any carrier.

The Krups manufacturer's warranty applies only for products purchased and used in USA, Canada & Mexico. Where a product purchased in one country and then used in another one:

- a) The Krups guarantee duration is the one in the country of usage of the product, even if the product was purchased in another listed country with different guarantee duration.
- b) The Krups guarantee does not apply in case of non conformity of the purchased product with the local standards, such as voltage, frequency, power plugs, or other local technical specifications
- c) The repair process for products purchased outside the country of use may require a longer time if the product is not locally sold by Krups
- d) In cases where the product is not repairable in the new country, the Krups guarantee is limited to a replacement by a similar product or an alternative product at similar cost, where possible.

### Consumer Statutory Rights

This Krups manufacturer's warranty does not affect the statutory rights a consumer may have or those rights that cannot be excluded or limited, nor rights against the retailer from which the consumer purchased the product. This warranty gives a consumer specific legal rights, and the consumer may also have other legal rights which vary from State to State or Country to Country or Province to Province. The consumer may assert any such rights at his sole discretion.

### Additional information

Accessories, Consumables and end-user replaceable parts can be purchased, if locally available, as described in Krups internet site.

<b>CANADA</b>	GROUPE SEB CANADA 345 Passmore Avenue Toronto, ON M1V 3N8	<b>MEXICO</b>	Groupe SEB MEXICO S.A. de C.V. Goldsmith 38 Desp. 401 Col. Polanco Delegacion Miguel Hidalgo 11 560 Mexico D.F. MEXICO	<b>U.S.A.</b>	GROUPE SEB USA 2121 Eden Road Millville, NJ 08332
	1-800-418-3325		01800 1128325		800-526-5377

 : [www.krups.com](http://www.krups.com)

## TABLE DES MATIÈRES

1. IMPORTANTES MISES EN GARDE .....	p. 13
2. DESCRIPTION .....	p. 15
3. AVANT LA PREMIÈRE UTILISATION .....	p. 15
4. UTILISER VOTRE BOUILLLOIRE .....	p. 16
5. NETTOYAGE ET ENTRETIEN.....	p. 16
6. DÉTARTRAGE.....	p. 17
7. DÉPANNAGE.....	p. 17
8. DISPOSER DE L'APPAREIL .....	p. 18
9. GARANTIE DU FABRICANT.....	p. 18

Merci d'avoir acheté une bouilloire KRUPS. Veuillez lire les instructions soigneusement et les garder à portée de la main.

## 1. IMPORTANTES MISES EN GARDE

Lorsque vous utilisez un appareil électrique, afin de réduire les risques d'incendie, de choc électrique et de blessure, des consignes de sécurité élémentaires doivent toujours être observées et en particulier les suivantes :

- Toujours lire le mode d'emploi au complet avant la première utilisation et le garder à portée de la main pour références futures.
- Utiliser la bouilloire uniquement pour chauffer de l'eau. Ne jamais verser d'autres liquides dans la bouilloire.
- Brancher la bouilloire seulement dans une prise mise à la terre. Vérifier que le voltage indiqué sur la plaque signalétique de l'appareil correspond à celui de l'installation électrique.
- Garder la bouilloire et son cordon d'alimentation loin des sources de chaleur, des surfaces humides ou glissantes et d'angles coupants.
- Utiliser la bouilloire seulement avec le couvercle fermé et verrouillé, avec la base et le filtre antitartre fourni avec l'appareil.
- Pour éviter les incendies, les chocs électriques et les blessures, ne pas immerger le cordon, la prise ou l'appareil dans de l'eau ou dans tout autre liquide.
- Une surveillance étroite est nécessaire lorsque l'appareil est utilisé par ou à proximité d'enfants.
- L'usage d'accessoires non testés pour être utilisés avec cet appareil peut causer des blessures.
- Ne pas utiliser l'appareil à l'extérieur.
- Ne pas utiliser l'appareil pour un autre usage que celui pour lequel il a été conçu.
- Ne jamais immerger la bouilloire, la base, le cordon d'alimentation ou la fiche dans l'eau ou dans tout autre liquide.
- Ne jamais utiliser l'appareil dans une salle de bain ou à proximité d'une source d'eau.
- Ne jamais utiliser la bouilloire avec les pieds ou les mains mouillés.
- Ne pas toucher aux surfaces chaudes. Utiliser les poignées ou les boutons.
- Ne jamais placer la bouilloire ou sa base sur une surface chaude comme une plaque chauffante ni l'utiliser près d'une flamme nue.
- Placer la bouilloire et son cordon d'alimentation au fond de la surface de travail.
- Toujours brancher le cordon d'abord sur l'appareil, puis ensuite dans la prise murale. Pour le débrancher, tourner les commandes à « off » (arrêt), puis débrancher de prise murale.
- Débrancher immédiatement le cordon d'alimentation si une anomalie survient pendant le fonctionnement.
- Ne jamais tirer sur le cordon pour débrancher l'appareil.
- Ne pas utiliser l'appareil pour un autre usage que celui pour lequel il a été conçu.
- Ne jamais laisser le cordon pendre d'une table ou d'un comptoir pour éviter tout risque que l'appareil ne tombe.
- Demeurer vigilant lorsque l'appareil est en marche et porter une attention particulière à la vapeur qui s'échappe du bec car elle est très chaude.
- Porter une attention particulière aux parties en acier inoxydable de l'appareil car elles deviennent très chaudes pendant le fonctionnement.
- Toucher uniquement la poignée de la bouilloire.

- Ne jamais laisser les mains ou le cordon d'alimentation sur les parties chaudes de l'appareil.
- Ne jamais laisser la bouilloire branchée sur sa base pendant le remplissage, le versage, le nettoyage ou lorsqu'elle est déplacée.
- Toujours utiliser le filtre pendant le cycle de chauffe.
- Ne jamais toucher le filtre ou le couvercle lorsque l'eau bout.
- Ne jamais ouvrir le couvercle lorsque l'eau bout.
- Enlever le couvercle pendant le cycle d'infusion peut causer des brûlures.
- Ne jamais déplacer la bouilloire lorsqu'elle est en fonctionnement.
- Protéger l'appareil de l'humidité et du gel.
- Ne jamais utiliser la bouilloire si le cordon ou la prise a été endommagé. Pour éviter tout risque, faire remplacer la partie endommagée dans un centre de service autorisé KRUPS.
- Si l'appareil a été endommagé ou s'il ne fonctionne pas correctement, ne pas l'utiliser et ne jamais tenter de le démonter. Il est recommandé de le faire inspecter.
- Toute opération autre que le nettoyage et le détartrage effectués en conformité avec les instructions doit être faite par le personnel d'un centre de service agréé KRUPS.
- La garantie couvre les défauts de fabrication et une utilisation domestique seulement. Tout bris ou dommage résultant d'un non respect des instructions d'utilisation n'est pas couvert par la garantie.
- Tout mauvais branchement annule la garantie.
- La garantie ne couvre pas les bouilloires qui fonctionnent mal ou qui ne fonctionnent pas en raison de l'absence de détartrage.
- Débrancher l'appareil s'il n'est pas utilisé pendant une période prolongée et au moment de le nettoyer.
- Laisser l'appareil refroidir avant d'installer ou d'enlever des accessoires et avant de le nettoyer.
- Ne jamais utiliser de tampons abrasifs pour nettoyer l'appareil.
- Pour enlever le filtre antitartre, retirer la bouilloire de la base et la laisser refroidir.
- Ne jamais enlever le filtre lorsque l'appareil est rempli d'eau chaude.
- Ne jamais utiliser une méthode de détartrage autre que celle recommandée.
- Tous les appareils sont soumis à un contrôle strict de la qualité. Cela inclut des tests au hasard sur certains appareils, ce qui pourrait expliquer d'éventuelles traces d'utilisation.
- Cet appareil n'est pas prévu pour être utilisé par des personnes (y compris les enfants) dénuées d'expérience ou de connaissance, sauf si elles ont pu bénéficier, par l'intermédiaire d'une personne responsable de leur sécurité, d'une surveillance ou d'instructions préalables concernant l'utilisation de l'appareil.
- Garder l'appareil hors de la portée des enfants.
- Il convient de surveiller les enfants pour qu'ils ne jouent pas avec l'appareil.
- Ne jamais utiliser la bouilloire à vide.
- Ne jamais remplir la bouilloire au-delà du niveau maximal indiqué, ni sous le niveau minimal indiqué. Si la bouilloire est trop pleine, de l'eau pourrait éclabousser.
- Utilisation domestique seulement.
- L'utilisation d'accessoires non recommandés par Krups peut causer des incendies, des chocs électriques et des blessures.

## CONSERVEZ CES DIRECTIVES

## ATTENTION

Cet appareil est conçu pour une utilisation domestique seulement. Toute opération autre que le nettoyage et le détartrage effectués en conformité avec les instructions doit être faite par le personnel d'un centre de service agréé KRUPS. Visiter notre site Web [www.krups.ca](http://www.krups.ca) au Canada ou communiquer avec le service à la clientèle pour le centre de service le plus près de chez vous. Afin de réduire les risques d'incendie et de choc électrique, ne pas démonter l'appareil. Toute réparation doit être effectuée par le personnel d'un centre de service agréé Krups uniquement.

## INSTRUCTIONS POUR LE CORDON COURT

- A.** Un cordon d'alimentation court ou amovible est fourni avec l'appareil pour éviter qu'il ne s'emmêle ou qu'on trébuche dessus.
- B.** Des rallonges et des cordons plus longs peuvent être utilisés, mais l'utilisateur doit prendre les précautions nécessaires.
- C.** Si vous utilisez une rallonge ou un cordon d'alimentation plus long :
  - 1) Le calibre spécifié sur le cordon ou la rallonge doit être égal ou supérieur à celui indiqué sur l'appareil.
  - 2) Si l'appareil est mis à la terre, le cordon ou la rallonge doit être du type mis à la terre (à 3 fils).
  - 3) Le cordon d'alimentation doit être placé de façon à ce qu'il ne pende pas du plan de travail ou du haut de la table car un enfant pourrait tirer dessus ou trébucher accidentellement.

L'appareil peut être équipé d'une prise polarisée (une lame est plus large que l'autre). Pour réduire les risques de chocs électriques, cette fiche ne peut se brancher que dans un sens. Si la fiche ne rentre pas correctement dans la prise murale, retournez-la. Si elle ne rentre toujours pas, contactez un électricien. N'essayez en aucune façon de modifier la prise.

- Dans le but d'améliorer ses produits, Krups se réserve le droit de modifier les spécifications sans avis préalable.

## 2. DESCRIPTION

- |          |                                  |          |                                 |
|----------|----------------------------------|----------|---------------------------------|
| <b>a</b> | Bouilloire                       | <b>f</b> | Bouton d'ouverture du couvercle |
| <b>b</b> | Base                             | <b>g</b> | Poignée                         |
| <b>c</b> | Couvercle                        | <b>h</b> | Indicateur de niveau d'eau      |
| <b>d</b> | Partie en plastique du couvercle | <b>i</b> | Interrupteur marche/arrêt       |
| <b>e</b> | Filtre antitartre                |          |                                 |

## 3. AVANT LA PREMIÈRE UTILISATION

- Retirez tous les emballages et les accessoires, tant à l'extérieur qu'à l'intérieur de la bouilloire.
- Ajustez la grandeur du cordon d'alimentation en l'enroulant sous la base. Le cordon devrait sortir de la base par la fente prévue à cet effet. (**fig. 1**)
- Rincez l'intérieur de la bouilloire et le filtre antitartre (situé dans le bec) plusieurs fois. Faites bouillir 2 ou 3 bouilloires d'eau puis jetez l'eau pour enlever tout résidu de fabrication et toute poussière.
- Essuyez l'extérieur de la bouilloire et sa base à l'aide d'un linge humide. Pour éviter d'endommager les composants électroniques, évitez d'exposer la base de la bouilloire ou le dessous de la bouilloire à une grande quantité d'eau.

## 4. UTILISER VOTRE BOUILLOIRE

1- Placez la base de la bouilloire sur une surface stable et propre, loin des sources de chaleur. Branchez la fiche dans une prise murale.

**Note :** La bouilloire **(a)**, la base de la bouilloire **(b)** et le filtre antitartre **(e)** sont spécialement conçus pour être utilisés ensemble et tout autre accessoire non conçu pour être utilisé avec cette bouilloire ne devrait pas l'être.

2- Ouvrez le couvercle en appuyant sur le bouton d'ouverture **(f)** situé sur la poignée **(g)** (**fig. 2**). Remplissez la bouilloire de la quantité d'eau désirée (**fig. 3**).  
Fermez le couvercle **(c)** en appuyant sur la partie en plastique **(d)**.



**ATTENTION : Le couvercle peut être chaud. Ne touchez pas les parties en acier inoxydable du couvercle. Appuyez toujours sur la partie en plastique (d) pour fermer le couvercle.**

### Notes :

- **Retirez toujours la bouilloire de sa base avant de la remplir.**
- N'utilisez jamais la bouilloire à vide ou avec d'autres liquides que de l'eau. Lorsque vous remplissez la bouilloire, faites attention de ne pas exposer à l'eau les connexions électriques sous la bouilloire.
- Vous pouvez aussi remplir la bouilloire par le bec.
- Ne remplissez jamais la bouilloire au-delà du niveau maximal indiqué, ni sous le niveau minimal indiqué **(h)**. Si la bouilloire est trop pleine, de l'eau pourrait éclabousser.
- **Utilisez toujours la bouilloire avec son couvercle fermé.**

3- Placez la bouilloire sur sa base.

4- Appuyez sur l'interrupteur marche/arrêt **(i)** situé sous la poignée de la bouilloire **(g)** (**fig. 4**). Le voyant lumineux bleu ACL sur les fenêtres **(h)** s'allument. Le cycle de chauffe commence.

5- À la fin du cycle de chauffe, le voyant lumineux bleu ACL s'éteint automatiquement et l'interrupteur marche/arrêt **(i)** revient en position arrêt.

**Note :** Vous pouvez arrêter manuellement la bouilloire à tout moment pendant le cycle de chauffe en levant l'interrupteur marche/arrêt **(i)** pour le placer en position arrêt.

6- Retirez la bouilloire de sa base avant de verser.

7- Pour éviter tout risque d'éclaboussure, versez l'eau doucement et ne penchez pas trop la bouilloire.



**ATTENTION : Un système de prévention contre la chauffe à vide arrête automatiquement la bouilloire.**

## 5. NETTOYAGE ET ENTRETIEN

**NE PAS LAISSER DE L'EAU DANS LA BOUILLOIRE APRÈS SON UTILISATION.  
VIDEZ LA BOUILLOIRE APRÈS CHAQUE UTILISATION POUR RÉDUIRE L'ACCUMULATION DE DÉPÔTS DE TARTRE.**

### Pour nettoyer la bouilloire et sa base

- Débranchez toujours la base et laissez la bouilloire refroidir avant de les nettoyer.
- Évitez d'exposer la base ou le dessous de la bouilloire à une grande quantité d'eau. Pour éviter le risque de choc électrique, n'immergez pas la base dans l'eau ou dans tout autre liquide, et ne la placez pas sous l'eau courante pour la nettoyer.

Essuyez-la à l'aide d'une éponge humide et d'un peu de savon liquide doux au besoin. N'utilisez jamais de nettoyeurs ou de tampons abrasifs ou forts. Essuyez toutes les pièces soigneusement avant la prochaine utilisation.

### Pour nettoyer le filtre antitartre © (fig. 5)

- Débranchez toujours la base et laissez la bouilloire refroidir avant de procéder au nettoyage.
- Le filtre antitartre est un filtre amovible situé dans le bec de la bouilloire. Ce filtre ne traite pas l'eau et n'enlève pas le tartre de l'eau, mais il retient les particules.
- Si vous utilisez une eau très dure, il est possible que vous deviez le nettoyer chaque 10-15 utilisations. Si le filtre est mouillé, passez-le sous l'eau tiède pour enlever les particules. S'il est sec, brossez-le doucement pour enlever les particules. Pour éviter de l'endommager, ne frottez pas le filtre.
- Pour enlever l'excès de tartre, détartez votre appareil tel que décrit ci-dessous.

## 6. DÉTARTRAGE

- Pour un meilleur rendement, détartez votre appareil régulièrement. La quantité de tartre accumulé dépend de la dureté de votre eau et de la fréquence d'utilisation de la bouilloire. Détartez régulièrement, de préférence au moins une fois par mois, ou plus souvent si votre eau est très dure. N'oubliez pas que vous devrez détarter plus souvent qu'indiqué en fonction de la dureté de votre eau.

### Pour détarter la bouilloire ou le filtre :

- Débranchez toujours la base et laissez la bouilloire refroidir avant de procéder au nettoyage.
- Utilisez du vinaigre blanc ordinaire à température ambiante. Pour détarter la bouilloire, remplissez-la de 2 tasses de vinaigre blanc et laissez reposer une heure sans chauffer.  
Pour le filtre, retirez-le du bec et faites-le tremper dans une tasse de vinaigre blanc pendant une heure, dans un petit bol ou dans une tasse.
- Rincez la bouilloire et le filtre à fond avec de l'eau à température ambiante, plusieurs fois, jusqu'à ce qu'ils soient entièrement propres.  
Répétez au besoin et laissez sécher avant la prochaine utilisation.

**La garantie ne couvre pas les bouilloires qui ne fonctionnent plus ou qui fonctionnent mal en raison de l'absence de détartage.**

## 7. DÉPANNAGE

- Si l'interrupteur marche/arrêt **(i)** ne demeure pas en position marche :
  - Vérifiez que la bouilloire est bien placée sur sa base.
  - Si la bouilloire est chaude et pleine d'eau, laissez la bouilloire refroidir quelques minutes et rallumez-la.
  - Si la bouilloire est chaude et ne contient pas d'eau, laissez la bouilloire refroidir quelques minutes. Remplissez-la d'eau froide ou à température ambiante et rallumez-la.
- Le cycle de chauffe ne commence pas et le voyant lumineux bleu ACL demeure éteint :
  - Vérifiez que la bouilloire est bien placée sur sa base.
  - Vérifiez que le cordon d'alimentation est bien branché dans une prise fonctionnelle.
  - Vérifiez que l'interrupteur marche/arrêt **(i)** est en position marche.
- La bouilloire ne s'arrête pas :
  - Vérifiez que le couvercle **(c)** est bien fermé.

**SI VOTRE BOUILLOIRE EST TOMBÉE, SI ELLE COULE OU SI LE CORDON, LA FICHE OU LA BASE EST ENDOMMAGÉ**

- Consultez le centre de service agréé KRUPS le plus près et la garantie incluse à la fin de ces instructions.
- N'utilisez pas la bouilloire. N'essayez en aucun cas de démonter le produit ou de contourner les



mécanismes de sécurité. Si le cordon est endommagé, il doit être remplacé par le fabricant, dans un centre de service agréé KRUPS.

## 8. DISPOSER DE L'APPAREIL

**Votre appareil contient de nombreux matériaux valorisables ou recyclables. Confiez celui-ci dans un point de collecte pour connaître les procédures d'élimination ou de recyclages.**

## 9. GARANTIE DU FABRICANT

 : [www.krups.com](http://www.krups.com)

**Dans le cadre de notre engagement puissant envers l'environnement, la plupart des produits Krups sont réparables durant la période de garantie et par la suite. Avant de retourner des produits défectueux à l'endroit où vous l'avez acheté, veuillez communiquer directement avec le service à la clientèle de Krups au numéro de téléphone mentionné ci-dessous, pour connaître les options de réparation.**

**Votre aide pour soutenir l'environnement est appréciée!**

### La garantie

Ce produit est garanti par Krups pendant 2 ans contre tout défaut de fabrication ou de main-d'œuvre et ce, à partir de la date initiale de l'achat.

Cette garantie du fabricant Krups vient en complément des droits des consommateurs.

La garantie du fabricant couvre tous les coûts de remise en état d'un produit reconnu défectueux pour qu'il se conforme à ses spécifications d'origine, par la réparation ou le remplacement de pièces défectueuses et la main-d'œuvre nécessaire. Au choix de Krups, un produit de remplacement peut être proposé à la place de la réparation du produit défectueux. Les obligations de Krups dans le cadre de cette garantie, se limitent exclusivement à cette réparation ou ce remplacement.

### Conditions et exclusions

La garantie de Krups ne s'applique qu'aux États-Unis, au Canada et au Mexique et n'est valable que sur présentation d'une preuve d'achat. Le produit peut être déposé directement en personne, à un centre de service autorisé ou peut être adéquatement emballé et retourné par courrier enregistré (ou d'autres méthodes d'expédition similaires), à un centre de service autorisé. La liste complète des centres de service autorisés de chaque pays, ainsi que leurs coordonnées complètes, est disponible sur le site de Krups ([www.krups.com](http://www.krups.com)) ou en appelant au numéro de téléphone approprié, tel que précisé sur la liste ci-dessous, pour obtenir l'adresse postale appropriée.

Krups ne sera pas obligée de réparer ou d'échanger un produit qui ne serait pas accompagné d'une preuve d'achat valide.

Cette garantie ne couvre pas les dommages encourus à la suite d'une mauvaise utilisation, d'une négligence, du non-respect des instructions d'utilisation et d'entretien, de l'utilisation avec une alimentation électrique non conforme à celle spécifiée sur la plaque signalétique ou d'une modification ou d'une réparation non autorisée du produit. Elle n'inclut également pas l'usure normale du produit, ni l'entretien ou le remplacement de pièces consommables, ni les cas suivants :

- utilisation d'une eau ou d'un consommable non adaptés
- entartrage (tout détartrage doit être réalisé conformément aux instructions précisées dans

- le mode d'emploi)
- infiltration d'eau, de poussière, d'insectes, dans le produit
  - dommages mécaniques ou surcharge
  - dommages ou mauvais résultats dus à un mauvais voltage ou une mauvaise fréquence
  - tous accidents liés à un feu, une inondation, la foudre, etc.
  - usage professionnel ou commercial
  - verre ou céramique endommagé

Cette garantie ne s'applique pas aux produits trafiqués ou aux dommages encourus à la suite d'une mauvaise utilisation ou d'un mauvais entretien, aux problèmes au niveau de l'emballage effectué par son propriétaire ou d'une manutention inadéquate de la part du transporteur.

La garantie du fabricant Krups ne s'applique qu'aux produits achetés et utilisés aux États-Unis, au Canada et au Mexique. En cas d'utilisation dans un autre pays que celui de l'achat :

- a) La durée de la garantie de Krups est celle du pays d'utilisation du produit, y compris dans le cas où le produit aurait été acquis dans l'un des pays listés, avec une durée de garantie différente.
- b) La garantie de Krups ne s'applique pas en cas de non-conformité du produit aux normes locales, tels que le voltage, la fréquence électrique, le type de prise électrique ou toute autre spécification locale
- c) Le processus de réparation du produit acheté à l'extérieur du pays d'utilisation, pourrait exiger une période de réparation supérieure aux conditions locales, si le produit n'est pas vendu par Krups dans le pays d'emploi.
- d) Au cas où le produit ne serait pas réparable dans le pays d'emploi, la garantie de Krups est limitée au remplacement par un produit équivalent ou un produit alternatif de même valeur si c'est possible.

### Droits légaux des consommateurs

Cette garantie de Krups n'affecte ni les droits légaux dont bénéficie tout consommateur, qui ne sauraient être exclus ou limités, ni les droits légaux envers le commerçant où le consommateur a acheté le produit. Cette garantie donne au consommateur des droits spécifiques et le consommateur peut par ailleurs bénéficier des droits particuliers en fonction du pays, de l'État ou de la province. Le consommateur peut faire usage de ces droits à sa discrétion exclusive.

### Informations supplémentaires

Les accessoires, consommables et autres pièces remplaçables directement par l'utilisateur, peuvent être achetées, si elles sont disponibles localement, tel que décrit sur le site internet de Krups / [www.krups.com](http://www.krups.com).

<b>CANADA</b>	GROUPE SEB CANADA 345 Passmore Avenue Toronto, ON M1V 3N8	<b>MEXICO</b>	Groupe SEB MEXICO S.A. de C.V. Goldsmith 38 Desp. 401 Col. Polanco Delegacion Miguel Hidalgo 11 560 Mexico D.F. MEXICO	<b>U.S.A.</b>	GROUPE SEB USA 2121 Eden Road Millville, NJ 08332
	1-800-418-3325		01800 1128325		800-526-5377

 : [www.krups.com](http://www.krups.com)

Español

## ÍNDICE

1. PRECAUCIONES IMPORTANTES .....	p. 21
2. DESCRIPCIÓN .....	p. 23
3. ANTES DE USAR.....	p. 23
4. FUNCIONAMIENTO DEL HERVIDOR.....	p. 24
5. LIMPIEZA Y MANTENIMIENTO .....	p. 24
6. CÓMO QUITAR EL SARRO .....	p. 25
7. SOLUCIÓN DE PROBLEMAS .....	p. 25
8. DESECHO DEL HERVIDOR .....	p. 26
9. GARANTÍA DEL FABRICANTE .....	p. 26

Gracias por haber comprado un hervidor KRUPS.

# 1. PRECAUCIONES IMPORTANTES

Al utilizar electrodomésticos, deben tomarse siempre precauciones de seguridad básicas para reducir el riesgo de incendio, descarga eléctrica y/o lesiones, como las siguientes:

- Lea atentamente las instrucciones de uso antes de utilizar por primera vez el aparato y guárdelas: un uso no conforme eximirá a KRUPS de cualquier responsabilidad.
- Utilice el hervidor sólo para calentar agua potable.
- Asegúrese de que la tensión de alimentación indicada en la etiqueta debajo de su aparato corresponde con su instalación.
- No toque las superficies calientes. Utilice los mangos o asas del producto.
- Aleje el hervidor y el cable de alimentación de cualquier fuente de calor, superficie mojada o resbaladiza y ángulos vivos.
- El hervidor sólo debe utilizarse con la tapa bloqueada y la base y el filtro antical que lo acompañan.
- Para evitar incendios, descargas eléctricas y lesiones, no sumerja el cable, los enchufes o el aparato en agua ni en ningún otro líquido.
- Los aparatos que se utilicen cerca de niños deben mantenerse siempre vigilados. Mantenga la cafetera fuera del alcance de los niños.
- El uso de accesorios no recomendados por Krups puede producir incendios, descargas eléctricas o lesiones.
- No utilice la cafetera en exteriores.
- Para desconectar el aparato, ponga el control en la posición "off" (apagado) y, a continuación, quite el enchufe de la toma de la pared. No tire del cable; en su lugar, agarre el enchufe y tire para desconectar.
- No utilice la cafetera para fines distintos a los previstos.
- No sumerja el aparato, la base, el cable de alimentación o el enchufe en el agua o en cualquier otro líquido.
- No utilice el aparato en un cuarto de baño o cerca de una fuente de agua.
- No utilice el hervidor cuando tenga las manos mojadas o vaya descalzo.
- Procure no colocar el hervidor y su base en una superficie caliente como una placa calefactora, ni utilizarlo cerca de una flama.
- Coloque el hervidor y el cable bien atrás, en la superficie de trabajo.
- Desconecte inmediatamente el enchufe si constata cualquier anomalía durante el funcionamiento.
- No tire del cable de alimentación para retirar el enchufe.
- No deje que el cable de alimentación cuelgue del borde de una mesa o de una superficie de trabajo para evitar cualquier caída.
- Esté siempre atento cuando el aparato se encuentre en funcionamiento, en particular, tenga cuidado con el vapor que sale por la boquilla, ya que está muy caliente.
- Tenga cuidado también, en las partes metálicas. del hervidor alcanzan una temperatura muy elevada durante el funcionamiento. Toque sólo el asa del hervidor.
- No ponga la mano o el cable de alimentación sobre las partes calientes del aparato.
- No deje nunca el hervidor conectado sobre su base al llenarlo o al servir el agua, durante su mantenimiento o al desplazarlo.

## Español

- Utilice siempre el filtro durante los ciclos de calentamiento.
- No toque nunca el filtro o la tapa cuando el agua esté hirviendo.
- No abra la tapa cuando esté hirviendo el agua.
- No desplace nunca el hervidor en funcionamiento.
- Proteja el aparato de la humedad y de temperaturas de congelación.
- No utilice el hervidor si el cable de alimentación o el enchufe están dañados. Para evitar cualquier peligro, llévelos a cambiar a un centro de servicio autorizado KRUPS.
- Si su aparato está dañado o si no funciona correctamente, no lo utilice ni lo desmonte bajo ningún pretexto. Le recomendamos que lo lleve a revisar. Salvo la limpieza y la eliminación de la cal conforme a las instrucciones de uso del aparato, cualquier otra intervención en el aparato deberá realizarse en un centro autorizado KRUPS.
- La garantía cubre únicamente los defectos de fabricación y el uso doméstico. Cualquier rotura o deterioro que se deba al incumplimiento de las instrucciones de uso no entrará en la garantía.
- Cualquier error en la conexión anulará la garantía.
- La garantía no cubre los hervidores que no funcionan o que funcionan mal por no haberse realizado las operaciones de eliminación de la cal.
- Desconecte el aparato si no va a utilizarlo en mucho tiempo o cuando vaya a limpiarlo.
- No utilice paños abrasivos para la limpieza.
- Para extraer el filtro antical, retire el hervidor de su base y deje enfriar el aparato. No retire nunca el filtro cuando el aparato esté lleno de agua caliente.
- No utilice nunca otro método de eliminación de cal diferente del recomendado.
- Todos los aparatos están sometidos a un estricto control de calidad. Se han realizado pruebas de rutina en aparatos seleccionados al azar, lo cual explica los eventuales signos de uso.
- Este aparato no está diseñado para ser utilizado por personas (incluidos los niños) cuyas capacidades físicas, sensoriales o mentales sean reducidas, o por personas con falta de experiencia o de conocimientos, salvo si éstas están vigiladas por una persona responsable de su seguridad o han recibido instrucciones relativas al uso del aparato.
- Mantenga el aparato fuera del alcance de los niños.
- Se recomienda vigilar a los niños para asegurarse de que no juegan con el aparato.
- No ponga a funcionar el hervidor sin agua en el interior.
- No llene el aparato por encima de su nivel de agua máximo, ni por debajo del nivel mínimo. Si el hervidor está demasiado lleno, el agua podría desbordarse.
- Su aparato está diseñado únicamente para un uso doméstico. Éste no está diseñado para ser utilizado en los siguientes casos, que no están cubiertos por la garantía:
  - En rincones de cocina reservados al personal en tiendas, oficinas y demás entornos profesionales,
  - En granjas,
  - Por los clientes de hoteles, moteles y demás entornos diferentes al uso doméstico,
  - En hoteles.

# CONSERVE ESTAS INSTRUCCIONES

## ¡ATENCIÓN!

Este aparato es solamente para uso doméstico. Cualquier servicio salvo limpieza y mantenimiento debe realizarse por un centro de servicio autorizado Krups. Visite nuestra página de internet en: [www.krupsusa.com](http://www.krupsusa.com) en EUA, [www.krups.ca](http://www.krups.ca) en Canadá ó [www.krups.com.mx](http://www.krups.com.mx) en México.

También puede contactar a su centro de servicio más cercano.

Para reducir el riesgo de incendio o choque eléctrico, no desarme el aparato.

Las reparaciones deberán realizarse por un centro de Servicio Autorizado Krups.

## INSTRUCCIONES ESPECIALES PARA EL CABLE DE ALIMENTACIÓN

- A.** Con el aparato se suministra un cable de alimentación corto para reducir el riesgo de que alguien tropiece o se enrede accidentalmente en los pies.
- B.** Están disponibles cables de alimentación más largos o extensiones eléctricas y pueden utilizarse teniendo precaución.
- C.** Si se utiliza una extensión:
  - 1) las características eléctricas del cable o de la extensión deben ser al menos iguales a las del aparato.
  - 2) si el aparato es del tipo puesta a tierra, la extensión debe ser de tipo puesta a tierra y comprender 3 enchufes y
  - 3) el cable de alimentación o la extensión deben estar puestos de forma que no cuelguen de borde del plano de trabajo de la mesa para que los niños no puedan jalarlo o tropezar accidentalmente.

## 2. DESCRIPCIÓN

- a** Hervidor
- b** Base
- c** Tapa
- d** Cubierta plástica de la tapa
- e** Filtro para el sarro
- f** Botón de apertura de la tapa
- g** Manija
- h** Indicador de nivel de agua
- i** Botón de encendido/apagado

## 3. ANTES DE USAR

- Retire el envoltorio y los accesorios de adentro y de afuera del hervidor.
- Para ajustar la longitud del cable, enróllelo por debajo de la base. El cable se debe extender desde la base y pasar por la ranura que se encuentra en la parte posterior. **(Fig. 1)**
- Lave el interior del hervidor y el filtro para el sarro que se encuentra en la boquilla del hervidor varias veces. Hierva 2 o 3 jarras de agua y, al finalizar, deseche el agua para quitar los residuos y el polvo que contenga de fábrica.
- Limpie el exterior del hervidor y la base con un paño limpio y humedecido. Para evitar dañar las partes eléctricas, nunca esponga la base ni el fondo del hervidor a demasiada cantidad de agua.

## 4. FUNCIONAMIENTO DEL HERVIDOR

1- Coloque el hervidor sobre una superficie limpia y plana, y lejos de fuentes de calor. Conecte el dispositivo al enchufe.

**Nota:** el hervidor **(a)**, la base del hervidor **(b)** y el filtro para el sarro **(e)** se utilizan juntos. No utilice accesorios que no estén diseñados específicamente para el hervidor.

2- Presione el botón de apertura de la tapa **(f)** que se encuentra en la manija **(g)** para abrir la tapa. **(Fig. 2)** Llénelo con la cantidad de agua deseada. **(Fig. 3)**  
Presione la cubierta plástica de la tapa **(d)** para cerrarlo **(c)**.



**PRECAUCIÓN: es posible que la tapa esté caliente. En este caso, no toque la parte de acero inoxidable. Siempre empuje la cubierta plástica (d) para cerrar la tapa.**

### Notas:

■ **Siempre retire el hervidor de la base antes de llenarlo con agua.**

■ Nunca utilice el hervidor vacío, ni caliente ningún otro líquido. Cuando lo llene, mantenga la conexión eléctrica que se encuentra en la base lejos del agua.

■ Es posible llenarlo por la boquilla.

■ No cargue menor cantidad de agua ni tampoco exceda el nivel máximo que se muestra en el indicador del nivel de agua **(h)**. Si sobrecarga el hervidor, es posible que el agua se derrame cuando hierva.

■ **Siempre utilice el hervidor con la tapa cerrada.**

3- Coloque el hervidor en la base.

4- Presione el botón de encendido/apagado **(i)** que se encuentra en la parte inferior del hervidor, debajo de la manija **(g)**. **(Fig. 4)** Se encenderá la luz LED azul en la ventana del indicador del nivel de agua **(h)**.

5- Cuando finalice el proceso de hervor, la luz LED se apagará automáticamente, y el botón de encendido/apagado **(i)** volverá a la posición de apagado.

**Nota:** puede detener el proceso de hervor en cualquier momento al levantar el botón de encendido/apagado **(i)** a la posición de apagado.

6- Retire el hervidor de la base antes de servir el agua.

7- Para evitar salpicaduras, vierta el agua hirviendo lentamente y no incline demasiado el hervidor.



**PRECAUCIÓN: un sistema de seguridad apagará automáticamente el hervidor si detecta que el dispositivo hierve hasta secarse.**

## 5. LIMPIEZA Y MANTENIMIENTO

**NO DEJE AGUA EN EL HERVIDOR DESPUÉS DE UTILIZARLO.**

**VACÍE EL HERVIDOR DESPUÉS DE CADA USO PARA REDUCIR LA ACUMULACIÓN DE DEPÓSITOS DE SARRO.**

### Limpieza del hervidor y de la base

■ Desenchufe la base y deje enfriar el hervidor antes de limpiarlo.

■ Nunca esponja la base ni el fondo del hervidor a demasiada cantidad de agua. Para evitar una descarga eléctrica, no sumerja la base del hervidor en agua ni en ningún otro líquido. Para limpiarla, no la coloque bajo el grifo; solo debe utilizar una esponja húmeda y una cantidad mínima de detergente, si es necesario. Nunca limpie la base con esponjas o limpiadores abrasivos. Seque bien todas las piezas antes de utilizar el hervidor nuevamente.

## Limpieza del filtro para sarro © (fig. 5)

- Desenchufe la base y deje enfriar el hervidor antes de limpiarlo.
- El filtro para sarro es un filtro de malla que se encuentra en la boquilla del hervidor. Este filtro no remueve el sarro del agua, sino que atrapa las partículas de sarro antes de servir el agua.
- Si el agua es dura, es posible que deba limpiar el filtro después de 10 o 15 usos. Enjuague el filtro húmedo bajo agua tibia para quitar las partículas. Si el filtro está seco, cepíllelo con cuidado para quitar las partículas. No frote el filtro para no dañar la malla.
- Para quitar el sarro excesivo, siga estas instrucciones.

## 6. CÓMO QUITAR EL SARRO

- Quite el sarro periódicamente para obtener un mejor rendimiento del hervidor. La cantidad de sarro que se acumula depende de la dureza del agua y de la frecuencia de uso del hervidor. Quite el sarro, al menos, una vez al mes. Realice la limpieza con más frecuencia si el agua es muy dura. Tenga en cuenta que es posible que deba quitar el sarro frecuentemente, ya que la frecuencia depende del agua que usted utilice.

### Quitar el sarro del hervidor o del filtro:

- Desenchufe la base y deje enfriar el hervidor antes de limpiarlo.
- Utilice vinagre blanco a temperatura ambiente. Para quitar el sarro del hervidor, vierta 2 tazas de vinagre blanco y deje reposar durante una hora, sin calentar el artefacto. Para quitar el sarro del filtro, retire el filtro del pico, mójelo con una taza de vinagre y deje reposar durante una hora en un tazón.
- Enjuague muchas veces el hervidor y el filtro con agua a temperatura ambiente, hasta limpiar completamente. Si es necesario, repita el procedimiento y deje secar antes de volver a utilizarlo.

**La garantía no cubre los hervidores dañados o que no funcionan por la falta de limpieza del sarro.**

## 7. SOLUCIÓN DE PROBLEMAS

- El botón de encendido/apagado **(i)** no permanece en la posición de encendido.
  - Compruebe que el hervidor se encuentre en su lugar, sobre la base.
  - Si está caliente o contiene agua, déjelo enfriar por unos minutos y vuelva a encender el hervidor.
  - Si está caliente y no contiene agua, déjelo enfriar por unos minutos. Llénelo con agua fría o a temperatura ambiente, y vuelva a encender el hervidor.
- No se inicia el proceso de hervor y las luces LED del visor del nivel de agua se encuentran apagadas.
  - Compruebe que el hervidor se encuentre en su lugar, sobre la base.
  - Compruebe que el hervidor se encuentre conectado a un enchufe que funcione.
  - Compruebe que el botón de encendido/apagado **(i)** se encuentre en la posición de encendido.
- El hervidor no deja de funcionar.
  - Revise que la tapa **(c)** esta bien cerrada.

### EN CASO DE CAÍDAS, FILTRACIONES O DAÑOS EN EL CABLE, LA BASE O EL ENCHUFE:

- Solicite ayuda al Servicio de atención al cliente de KRUPS más cercano y consulte la garantía que se incluye en este manual de instrucciones.
- No utilice el hervidor. No intente desarmar el producto ni eludir los dispositivos de seguridad. Si el cable se encuentra dañado, el fabricante o el Servicio de posventa de KRUPS deben reemplazarlo.



## 8. DESECHO DEL HERVIDOR

**La unidad está construida con materiales que se pueden reciclar. Comuníquese con el servicio de recolección de residuos local para obtener información sobre cómo desechar el hervidor y sobre las opciones de reciclado.**

## 9. GARANTÍA DEL FABRICANTE

 : [www.krups.com](http://www.krups.com)

**Comprometidos fuertemente con el medio ambiente, la mayoría de los productos Krups son reparables durante y posteriormente al periodo de garantía, Antes de regresar cualquier producto al sitio de venta, por favor llame directamente a servicios al consumidor de Krups, para conocer las opciones de reparación, al número indicado abajo. Apreciamos su ayuda para preservar el medio ambiente!**

### Garantía

Krups garantiza este producto por **2 años** contra cualquier defecto de fabricación tanto en materiales como en mano de obra, a partir de la fecha de compra.

La garantía del fabricante Krups, es un beneficio extra que no afecta los derechos legales del consumidor

La garantía Krups cubrirá todos los gastos relacionados con la reparación de los productos defectuosos hasta que cumplan con sus especificaciones originales, mediante la reparación o reemplazo de cualquier pieza defectuosa y la mano de obra necesaria para ello. A criterio de Krups, en lugar de la reparación, podría hacer cambio de producto. Incluyendo los gastos de transportación en México razonablemente erogados para el cumplimiento de esta garantía, exclusivamente para aquellos sitios donde no se cuente con un centro de servicio autorizado.

La única obligación de Krups y su exclusiva determinación bajo esta garantía se limita a la reparación o reemplazo del producto.

### Condiciones y exclusiones

La garantía Krups, aplica solamente en Estados Unidos de Norteamérica, Canadá y México, y será válida solamente con la presentación del comprobante de compra. El producto puede ser llevado directamente a un centro de servicio autorizado, o debidamente empacado y devuelto, mediante servicio de mensajería autorizada (o servicio de paquetería equivalente), al centro de servicio autorizado de Krups. Detalles y dirección completa de los centros de servicio autorizados de cada país, se encuentran listados en la dirección electrónica de Krups ([www.krups.com](http://www.krups.com)) o bien llamando al número telefónico de cada país indicado abajo, para solicitar la dirección correspondiente.

Krups no está obligado a reparar o reemplazar ningún producto el cual no sea acompañado de su comprobante de compra.

Esta garantía no cubre ningún daño que pudiera ocurrir como resultado de mal uso, negligencia, o no haber seguido las instrucciones de uso establecidas por Krups, uso de corriente o voltaje diferente al indicado en el producto, o una modificación o reparación no autorizada del mismo. Tampoco cubre el desgaste o deterioro normal del producto, ni el reemplazo de componentes consumibles, ni lo siguiente:

- uso de tipo incorrecto de agua

- sarro (la eliminación de sarro (residuos calcáreos) deberá ser llevada a cabo de acuerdo a las instrucciones de uso)
- ingreso de agua, polvo o insectos al interior del producto
- daños mecánicos, sobrecargas
- uso comercial o profesional
- daños en componentes de vidrio o cerámicos en el producto

FECHA DE COMPRA :

Esta garantía no aplica a ningún producto si ha sido intervenido, o presenta daños derivados de uso o cuidado incorrecto, mal empacado por el propietario o mal manejo por parte del servicio de paquetería.

La garantía Krups, aplica solo a los productos comprados en Estados Unidos de Norteamérica, Canadá y México, cuando un producto es comprado en un país y usado en otro diferente:

- a) La duración de la garantía Krups es la correspondiente al país donde se utilice el producto, aún cuando la duración de la garantía donde haya sido comprado el producto dentro de los países listados, sea diferente.
- b) La garantía Krups no aplica en caso de no conformidad del producto comprado con los estándares locales, tales como voltaje, frecuencia, contactos eléctricos, u otras especificaciones técnicas.
- c) El proceso de reparación de un producto comprado fuera del país de uso, puede necesitar de un tiempo mayor si el producto no es vendido localmente
- d) En caso de que el producto no sea reparable en el nuevo país, la garantía Krups se limita al reemplazo por un producto similar, o un producto alternativo de costo similar, dentro de lo posible.

### Derechos establecidos por la ley al Consumidor

Esta garantía Krups, no afecta los derechos establecidos por la ley que el consumidor pudiera tener o aquellos derechos que no pueden ser excluidos o limitados, tampoco los derechos contra el distribuidor al que el consumidor le haya comprado el producto. Esta garantía proporciona al consumidor derechos legales específicos, y el consumidor podrá tener también otros derechos legales los cuales varían de Estado a Estado o de País a País o de Provincia a Provincia. El consumidor podrá hacer valer esos derechos a su discreción.

### Información adicional

Accesorios, consumibles y piezas reemplazables pueden ser compradas si localmente se encuentran disponibles, como se describe en el sitio de internet de Krups.

<b>CANADA</b>	GROUPE SEB CANADA 345 Passmore Avenue Toronto, ON M1V 3N8	<b>MEXICO</b>	Groupe SEB MEXICO S.A. de C.V. Goldsmith 38 Desp. 401 Col. Polanco Delegacion Miguel Hidalgo 11 560 Mexico D.F. MEXICO	<b>U.S.A.</b>	GROUPE SEB USA 2121 Eden Road Millville, NJ 08332
	1-800-418-3325		01800 1128325		800-526-5377

 : [www.krups.com](http://www.krups.com)

