

# KRUPS

Toaster 2-Slice & 4-Slice  
KH250 & KH251



[www.krups.com](http://www.krups.com)

EN

ES

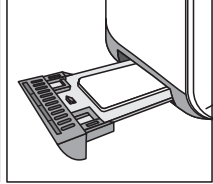
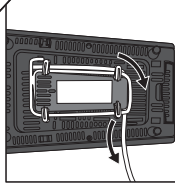
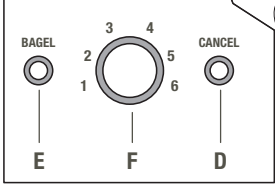
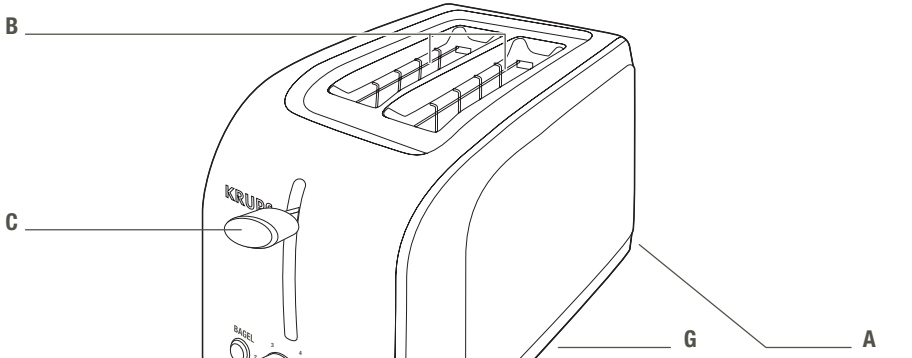
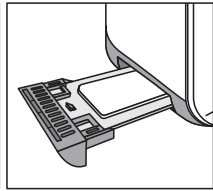
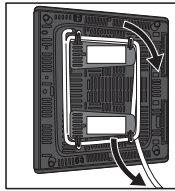
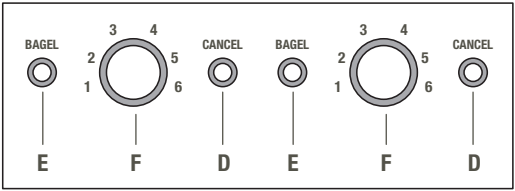
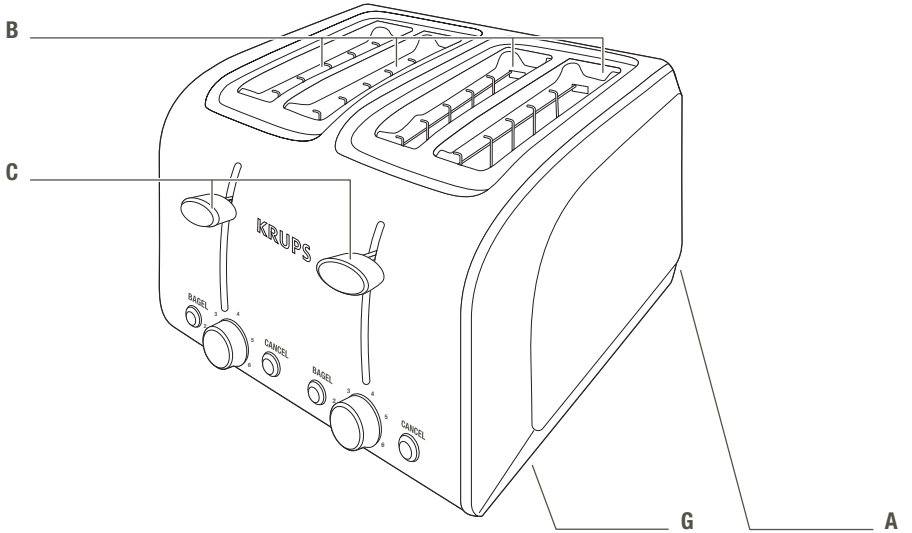

# IMPORTANT SAFEGUARDS

When using electrical appliances, basic safety precautions should always be followed including the following:

1. Read all instructions.
2. Do not touch hot surfaces. Use the handles or knobs to avoid any injuries.
3. To protect against electrical shock do not immerse cord, plugs, or this appliance in water or other liquid.
4. Not intended for use by children. Close supervision is necessary for any appliance being used near children.
5. Unplug from outlet when not in use and before cleaning. Allow to cool before putting on or taking off parts.
6. When the appliance is not in use, always check that nothing is pushing the Toasting levers (C) down.
7. Do not operate any appliance with a damaged cord or plug or after the appliance malfunctions, or has been damaged in any manner. Return appliance to the nearest authorized service facility for examination, repair or adjustment.
8. The use of accessory attachments, not recommended by the appliance manufacturer, may cause injuries.
9. Do not use outdoors.
10. Do not let cord hang over edge of table or counter, or touch hot surfaces.
11. Do not place on or near a hot gas or electric burner, or in a heated oven.
12. To shut down your appliance press the CANCEL button (D), then unplug from wall outlet.
13. Do not use appliance for other than intended use.
14. Oversize foods, metal foil packages, or utensils must not be inserted in toaster as they may involve a risk of fire or electric shock.
15. A fire may occur if toasters are covering or touching flammable material, including curtains, draperies, walls, and the like, when in operation.
16. Do not attempt to dislodge food when toaster is plugged in.
17. **WARNING** - To prevent electric shock, unplug before cleaning.
18. Do not operate unattended.
19. When heating toaster pastries, always use the lightest toast color setting.

## FOR HOUSEHOLD USE ONLY

# SAVE THESE INSTRUCTIONS

## CAUTION

- The toaster must always be used in the upright position (not on its side or tilted forward or back) **Fig. 13**.
- Before each use, make sure that the crumb tray is in its proper location.
- Regularly remove crumbs from crumb tray.
- The toasting lever must be in the raised position before plugging in or unplugging from an outlet.

- If bread jams in the slots after toasting, the unit will automatically shut off. Unplug immediately from the outlet and wait for the toaster to cool before attempting to remove.

## DO NOT

- Never leave the toaster unattended during operation.
- Do not touch the metal parts or hot surfaces of the appliance when it is working.
- Do not try to toast bread with ingredients that melt or drip in the toaster (frozen breads or stuffed breads) and do not toast very small pieces of bread or croutons as this may damage the appliance or cause a fire.
- Do not toast bread thicker than 1 inch in the toasting slots.
- Bread can burn; do not cover this appliance while in use and do not use this appliance near any flammable materials such as curtains, under shelving or cabinets, etc. It should be attended when in use.
- Do not put paper towels, cardboard or plastic in, on or under the toaster.
- If flames were to arise from parts of the toaster, never attempt to extinguish them with water. Unplug the appliance and smother the flames with a damp cloth.
- Do not use this appliance as a source of heating or drying.
- Do not use the toaster for cooking, grilling or defrosting frozen food other than bread products.
- Do not unplug appliance by pulling on cord. Instead grasp plug and pull to disconnect.
- Never wrap cord around toaster. Use cord storage on the underside of unit.
- Never use the appliance with the cord on top of the toaster as it could melt. **Fig. 14.**
- This product has been designed for household use only. Any professional use, inappropriate use or failure to comply with the instructions will void the warranty.

## CAUTION

- Do not immerse toaster in water or run water into the toaster **Fig. 15.**
- Do not operate toaster under or around any flammable materials **Fig. 16.**
- Do not insert objects into the toaster **Fig. 17.**
- Do not place the toaster in the dishwasher **Fig. 18.**
- Do not cover toast chambers when in use **Fig. 19.**
- Do not transport the toaster by grabbing the bread slots **Fig. 20.**
- Do not put your hands in the bread slots **Fig. 20.**
- Do not cover the top of the toaster with any bread or other food. **Fig. 21**

## SAFETY INSTRUCTIONS

- For your safety, this appliance complies with applicable technical rules and norms.
- Use a stable work surface, away from any contact with water and never in a built-in kitchen alcove.
- Do not move the appliance when it is in use .

## POLARIZED PLUGS

This appliance has a polarized plug (one blade is wider than the other). To reduce the risk of electric shock, this plug is intended to fit into a polarized outlet only one way. If the plug does not fit fully into the outlet, reverse the plug. If it still does not fit, contact a qualified electrician. Do not attempt to modify the plug in any way.

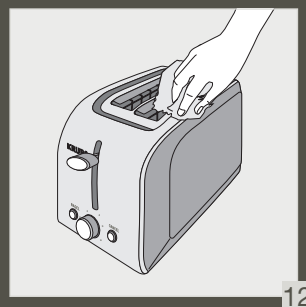
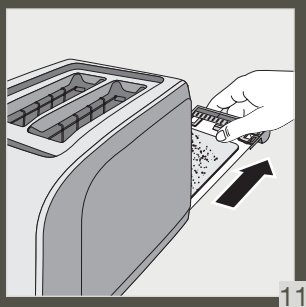
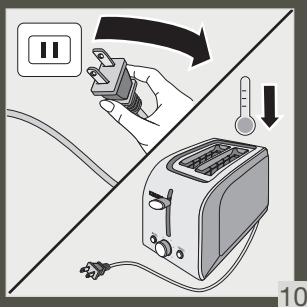
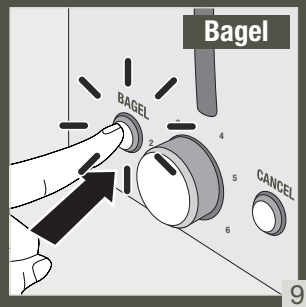
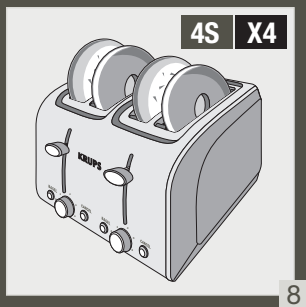
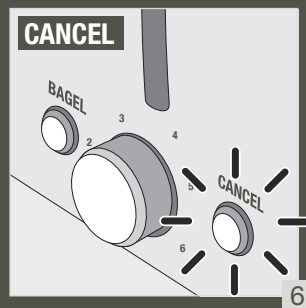
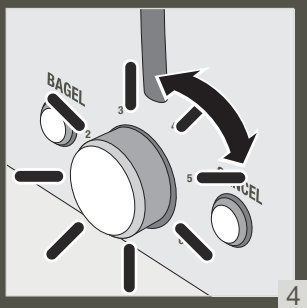
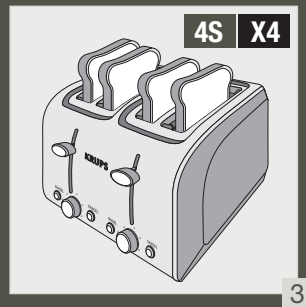
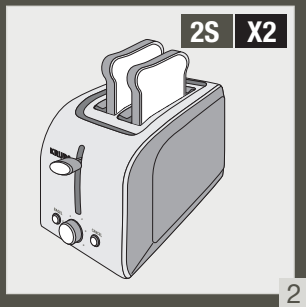
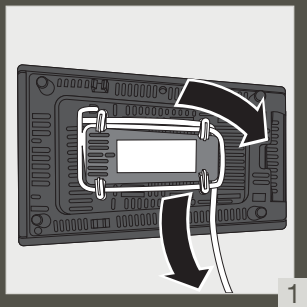



13

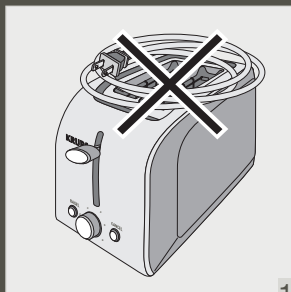

14



15

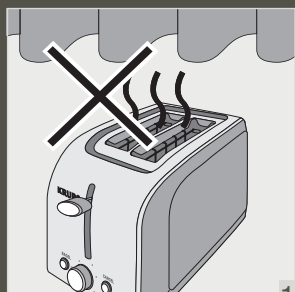

16



17

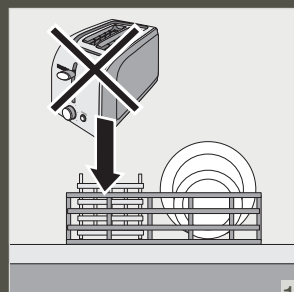

18

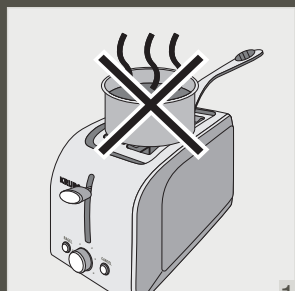

19



20

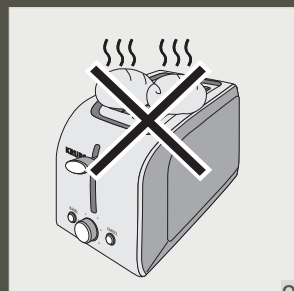

21

## Short Cord Instruction

- A** A short power-supply cord (or detachable power-supply cord) should be used to reduce the risk resulting from becoming entangled in or tripping over a longer cord.
- B** Longer detachable power-supply cords or extension cords are available and may be used if care is exercised in their use.
- C** If a longer detachable power-supply cord or extension cord is used:
  - 1** The marked electrical rating of the cord set or extension cord should be at least as great as the electrical rating of the appliance;
  - 2** The cord should be arranged so that it will not drape over the countertop or tabletop where it can be pulled on by children or tripped over unintentionally; and
  - 3** If the appliance is of the grounded type, the cord set or extension cord should be a grounding-type 3-wire cord.

## DESCRIPTION

- |                         |                            |
|-------------------------|----------------------------|
| <b>A</b> Crumb tray     | <b>E</b> BAGEL button      |
| <b>B</b> Toasting slots | <b>F</b> Browning control  |
| <b>C</b> Toasting lever | <b>G</b> Cord storage area |
| <b>D</b> CANCEL button  |                            |

## BEFORE FIRST USE

- Remove any stickers and wipe the body of the toaster with a damp cloth.
- Before you use the appliance for the first time, we advise you to complete a few toasting cycles without bread on the highest browning setting in a properly ventilated room.
- This burns off any dust that may have accumulated on the heating elements and prevents unpleasant smells when toasting bread.

## TOASTING BREAD

- Put the appliance on a stable and flat surface, away from curtains and other combustible materials. Plug the appliance into the wall.
- To adjust the length of the cord, wrap part of it around the brackets located on the base of the appliance (**Fig. 1**).



**Never let the toaster operate unattended.**

- Put one or two slices (2-slice model) or one to four slices (4-slice model) of bread in the toaster (**Fig. 2 or Fig. 3**).
- Select the desired browning setting (**Fig. 4**).
  - Select a low setting (1-2) for lightly toasted bread and a higher setting (5-6) for darker toasted bread.
  - 4 slice model: If you are only toasting one or two slices of bread, select the desired browning setting for the side where you put the bread. If you are toasting three or four slices of bread, select the desired browning settings for both sides of the appliance.

- Push down the toasting lever to begin the toasting process (**Fig. 5**).
  - 4 slice model: If you are only toasting one or two slices of bread, push down the toasting lever on the side where you put the bread. If you are toasting three or four slices of bread, push down both toasting levers.
  - The toasting lever only stays down when the appliance is plugged in and bread is being toasted.
- After pressing down the lever to start toasting, the cancel button will light up. (**Fig. 6**).  
**Caution:** The metal parts of the toaster will become hot during toasting. Do not touch them.  
**Note:** You can stop the toasting process and pop up the bread at any time by pressing the CANCEL button on the toaster.
- To adjust the browning setting during toasting, turn the browning control.
- When the toast is ready, it pops up and the toaster switches off.
- Remove the toasted bread. To remove smaller items, move the toasting lever upwards a little further.
  - If bread gets stuck inside the toaster, remove the plug from the wall socket, let the appliance cool down completely and carefully remove the bread from the toaster.
- Caution:** Do not use a knife or another sharp metal tool to remove bread from the toaster and do not touch the metal internal parts as well as heating elements of the toaster.

## BAGEL FUNCTION

The toaster has a preprogrammed BAGEL function that toasts the BAGEL on the cut sides and warms it on the outside.

- Insert the BAGEL as shown (**Fig. 7 or Fig. 8.**), with the cut sides facing inwards.
- Select the desired browning setting and push down on the toasting lever (see section ‘Toasting bread’).
- Press the BAGEL button (**Fig. 9**).
- The BAGEL button will light up.

## CLEANING

- Unplug the appliance and let it cool down (**Fig. 10**).
- To remove crumbs from the appliance, gently slide the crumb tray out from the appliance and empty it (**Fig. 11**).
- **Caution:** Do not hold the appliance upside down and do not shake it to remove the crumbs.
- Clean the body of the appliance with a damp cloth (**Fig. 12**).



**Danger: Never immerse the appliance in water.**

**Caution:** Never use scouring pads, abrasive cleaning agents or aggressive liquids such as petrol or acetone to clean the appliance.

- **Caution:** Any other servicing should be performed by an authorized service representative.



## TROUBLESHOOTING

PROBLEM SOLUTION	SOLUTION
The toaster does not work.	Make sure the plug is properly inserted into the wall.
	If the toaster still does not work, take it to a service center authorized by KRUPS for examination.
Bread gets stuck in the appliance.	Unplug the appliance and let it cool down. Carefully remove the bread from the toaster. Take care not to damage the heating elements when you remove the bread. Never use a metal object for this purpose.
The toast is too dark/too light.	Check the browning setting selected for toasting. Select a lower setting next time if your toast is too dark and a higher setting if your toast is too light.
The bread pops up almost immediately without having been toasted.	Make sure you push down the toasting lever all the way. If the bread still does not stay down, take the appliance to a service center authorized by KRUPS for examination.
Smoke comes out of the toaster.	You may have chosen a browning setting too high. Push the CANCEL button to stop the toasting process.
The cord is damaged.	If the cord to this appliance is damaged, it must always be replaced by a service center authorized by KRUPS.

## DISPOSING OF YOUR APPLIANCE



① Your appliance contains valuable materials which can be recovered or recycled.

➔ Leave it at a local civic waste collection point or at an approved service center.

# KRUPS INTERNATIONAL LIMITED GUARANTEE

 : [www.krups.com](http://www.krups.com)

This product is **repairable** by KRUPS during and after the guarantee period.

Accessories, consumables and end-user replaceable parts can be purchased, if locally available, as described on the KRUPS internet site [www.krups.com](http://www.krups.com)

## **The Guarantee :**

This product is guaranteed by KRUPS (company address and details included in the country list of the KRUPS International Guarantee) against any manufacturing defect in materials or workmanship for a period of 2 years starting from the initial date of purchase or delivery date.

The international manufacturer's guarantee by KRUPS is an extra benefit which does not affect consumer's Statutory Rights.

The international manufacturer's guarantee covers all costs related to restoring the proven defective product so that it conforms to its original specifications, through the repair or replacement of any defective part and the necessary labour. At KRUPS's choice, a replacement product may be provided instead of repairing a defective product. KRUPS's sole obligation and your exclusive resolution under this guarantee are limited to such repair or replacement.

## **Conditions & Exclusions**

The international KRUPS guarantee only applies within the guarantee period and for those countries listed in the country list attached and is valid only on presentation of a proof of purchase. The product can be taken directly in person to an authorised service centre or must be adequately packaged and returned, by recorded delivery (or equivalent method of postage), to a KRUPS authorised service centre. Full address details for each country's authorised service centres are listed on KRUPS website ([www.krups.com](http://www.krups.com)) or by calling the appropriate telephone number as set out in the country list to request the appropriate postal address.

KRUPS shall not be obliged to repair or replace any product which is not accompanied by a valid proof of purchase.

This guarantee will not cover any damage which occurs as a result of misuse, negligence, failure to follow KRUPS instructions, use on current or voltage other than as stamped on the product, or a modification or unauthorised repair of the product. It also does not cover normal wear and tear, maintenance or replacement of consumable parts, or the following:

- using the wrong type of water or consumable
- ingress of water, dust or insects into the product
- damage as a result of lightning or power surges
- mechanical damages, overloading
- scaling (any de-scaling must be carried out according to the instructions for use)
- accidents including fire, flood, thunderbolt, etc
- damages or poor results due to wrong voltage or frequency
- damage to any glass or porcelain ware in the product
- professional or commercial use

This guarantee does not apply to any product that has been tampered with, or to damages incurred through improper use and care, faulty packaging by the owner or mishandling by any carrier.

In order to offer the best possible after-sales service and constantly improve customer satisfaction, KRUPS may send a satisfaction survey to all customers who have had their

product repaired or exchanged in a KRUPS authorised service centre.

The international KRUPS guarantee applies only for products purchased in one of the countries listed, and used for domestic purposes only in one of the countries listed on the Country List. Where a product purchased in one listed country and then used in another listed country:

- a) The international KRUPS guarantee does not apply in case of non conformity of the purchased product with the local standards, such as voltage, frequency, power plugs, or other local technical specifications
- b) The repair process for products purchased outside the country of use may require a longer time if the product is not locally sold by KRUPS
- c) In cases where the product is not repairable in the new country, the international KRUPS guarantee is limited to a replacement by a similar product or an alternative product at similar cost, where possible.

**Consumer Statutory Rights :**

This international KRUPS guarantee does not affect the statutory rights a consumer may have or those rights that cannot be excluded or limited, nor rights against the retailer from which the consumer purchased the product. This guarantee gives a consumer specific legal rights, and the consumer may also have other legal rights which vary from State to State or Country to Country. The consumer may assert any such rights at his sole discretion.

 : [www.krups.com](http://www.krups.com)

# PRECAUCIONES IMPORTANTES

Al utilizar electrodomésticos, siempre hay que adoptar una serie de precauciones básicas de seguridad, incluidas las siguientes:

1. Lea todas las instrucciones.
2. No toque las superficies calientes. Utilice los mangos o asas para evitar lesiones.
3. Para protegerse contra las descargas eléctricas, no sumerja el cable, los enchufes ni el electrodoméstico en agua ni en ningún otro líquido.
4. Este electrodoméstico no está pensado para su uso por parte de niños. Los aparatos que se utilicen cerca de niños deben mantenerse siempre vigilados.
5. Desenchufe el aparato de la toma de corriente cuando no esté en uso y antes de limpiarlo, y espere a que se enfríe antes de añadir o quitar piezas.
6. Cuando no vaya a utilizar el aparato, compruebe siempre que no haya ningún objeto que presione las palancas de tostado (C) hacia abajo.
7. No utilice ningún aparato con un cable o enchufe dañado, ni después de que haya funcionado de forma incorrecta o de que se haya dañado de cualquier modo. Lleve el aparato al centro autorizado más cercano para que lo examinen, lo reparen o lo ajusten.
8. El uso de accesorios complementarios que no hayan sido recomendados por el fabricante del aparato puede provocar lesiones.
9. No utilice el aparato en exteriores.
10. No deje que el cable cuelgue por el borde de una mesa o encimera, o que entre en contacto con superficies calientes.
11. No coloque el aparato sobre una hornilla eléctrica o de gas caliente, ni en un horno caliente.
12. Para apagar el aparato, pulse el botón CANCEL (D) y desenchúfelo de la toma de corriente.
13. No utilice el aparato con un fin distinto a aquel para el que ha sido diseñado.
14. No deben introducirse en el tostador alimentos de un tamaño excesivo, envases de plástico ni cubiertos, ya que pueden provocar un riesgo de incendio o de descarga eléctrica.
15. Si el tostador cubre un material inflamable o entra en contacto con él (por ejemplo, visillos, cortinas, paredes y similares) cuando esté en funcionamiento, podría producirse un incendio.
16. No intente retirar los alimentos cuando la tostadora esté enchufada.
17. **ADVERTENCIA** - Para evitar descargas eléctricas, desenchufe el aparato antes de limpiarlo.
18. No operar desatendido.
19. Cuando caliente pasteles en el tostador, utilice siempre la opción de tostado más claro. Este aparato no está previsto para que lo utilicen personas (incluso niños) cuya capacidad física, sensorial o mental esté disminuida, o personas sin experiencia o conocimientos, excepto si pueden recibir a través de otra persona responsable de su seguridad, una vigilancia adecuada o instrucciones previas relativas a la utilización del aparato.

## ÚNICAMENTE PARA USO DOMÉSTICO

# GUARDE ESTAS INSTRUCCIONES

## PRECAUCIÓN

- El tostador debe utilizarse siempre en posición vertical (no sobre su lateral ni inclinada hacia delante o hacia atrás) **Fig. 13**.
- Antes de cada uso, asegúrese de que las bandejas recoge migajas están colocadas en su sitio.
- Retire las migajas de forma regular de las bandejas recoge migajas.
- La palanca de tostado debe encontrarse en posición elevada antes de enchufar o desenchufar el aparato de una toma de corriente.
- Si las migajas se atascan en las ranuras después de tostar, la unidad se apagará automáticamente. Desenchufe el aparato de la toma de corriente y espere a que el tostador se enfríe antes de tratar de sacarlas.

## NO HAGÁ LO SIGUIENTE

- Nunca deje el tostador desatendido durante el funcionamiento, sobre todo al tostar por primera vez o al cambiar los ajustes.
- No toque las partes metálicas ni las superficies calientes del aparato mientras esté en funcionamiento.
- No trate de tostar pan que tenga ingredientes que se derritan o goteen en la tostadora (panes congelados o panes con rellenos) y tampoco tueste pedazos muy pequeños de pan o croutons ya que esto podría dañar el artefacto o causar un incendio.
- No tueste panes con un grosor superior a 2,5 cm en las ranuras de tostado.
- El pan puede quemarse. No cubra el aparato mientras esté en uso y no lo utilice cerca de materiales inflamables como cortinas, bajo estanterías o armarios, etc. Cuando esté en uso, debe mantenerse vigilado.
- No ponga servilletas de papel, cartones ni plásticos dentro, encima o debajo del tostador.
- Si se originan llamas en alguna parte del tostador, nunca trate de extinguirlas con agua. Desenchufe el aparato y extinga las llamas con un paño húmedo.
- No utilice este aparato como fuente de calefacción o secado.
- No utilice el tostador para cocinar, hacer al grill o descongelar comida congelada distinta a productos elaborados con pan.
- No desenchufe el aparato tirando del cable. En su lugar, agarre el enchufe y tire de él.
- Nunca envuelva el cable alrededor del tostador. Utilice el recogecables situado debajo del aparato.
- Nunca use el artefacto con el cable encima de la tostadora ya que podría derretirse. **Fig. 14**.
- Este producto está diseñado únicamente para uso doméstico. Cualquier uso profesional o inapropiado, o el hecho de no cumplir con las instrucciones, anularán la garantía.

## PRECAUCIÓN

- No sumerja el tostador en agua ni la ponga debajo del grifo **Fig. 15**.
- No utilice el tostador debajo ni alrededor de ningún material inflamable **Fig. 16**.
- No introduzca objetos en el tostador **Fig. 17**.
- No meta el tostador en el lavavajillas **Fig. 18**.
- No cubra las cámaras de tostado mientras estén en uso **Fig. 19**.
- No transporte el tostador agarrándola por las ranuras para el pan **Fig. 20**.
- No meta las manos en las ranuras para el pan **Fig. 20**.
- No cubra la parte superior del tostador con pan **Fig. 21**.

## CONSIGNAS DE SEGURIDAD

- Para su seguridad, este aparato cumple con las reglas y normativas técnicas aplicables.
- Antes de encender el artefacto asegúrese de haber seleccionado la entrada de tensión nominal correspondiente a su región. Esto está indicado en la parte inferior del artefacto (solo tensión alterna).
- Utilice una superficie de trabajo estable, alejada de cualquier contacto con el agua y nunca dentro de un horno.
- No mueva el artefacto cuando esté funcionando.

## ENCHUFES POLARIZADOS

Este aparato cuenta con un enchufe polarizado (una espiga es más ancha que la otra). Para reducir el riesgo de descarga eléctrica, este enchufe está pensado para introducirse en una toma polarizada sólo de un modo. Si el enchufe no encaja totalmente en la toma, déle la vuelta. Si sigue sin encajar, póngase en contacto con un electricista cualificado. No trate de modificar el enchufe de ningún modo.

## Instrucciones del cable corto

- A** Se debe usar un cable corto de suministro de alimentación (o cable de suministro de alimentación desmontable) para reducir el riesgo que pueda tener un cable largo de enredo o tropiezo.
- B** Existen cables de suministro de alimentación desmontables o cables de extensión disponibles y pueden usarse si se tiene cuidado con su uso.
- C** Si se usa un cable de suministro de alimentación desmontable más largo o un cable de extensión:
- 1 La clasificación eléctrica marcada del mazo de cables o del cable de extensión debe ser por lo menos tan alta como la clasificación eléctrica del artefacto;
  - 2 El cable debe acomodarse de tal forma que no cuelgue sobre el mostrador o encimera de donde pueda ser jalado por los niños o ser causa de tropiezos accidentales; y
  - 3 Si el artefacto es del tipo que debe ser puesto a tierra, el mazo de cables o el cable de extensión debe ser un cable de tres alambres del tipo que debe ser puesto a tierra.

## DESCRIPCIÓN

- A** Bandejas recoge migajas  
**B** Ranuras de tostado  
**C** Palanca de tostado  
**D** Botón CANCEL

- E** Botón BAGEL  
**F** Control de dorado  
**G** Recogecables

2 slice metal toaster		4 slice metal toaster	
<b>Model no.:</b>	KH250	<b>Model no.:</b>	KH251
<b>Electric info.:</b>	120Vac, 60Hz, 850W	<b>Electric info.:</b>	120Vac, 60Hz, 1400W

## ANTES DEL PRIMER USO

- Quite las etiquetas adhesivas y limpie del cuerpo del tostador con un paño húmedo.
- Antes de usar el artefacto por primera vez, le aconsejamos que complete unos cuantos ciclos de tostado sin pan en la configuración más alta de tostado en una habitación adecuadamente ventilada.
- De este modo, se quemará el polvo que puede haberse acumulado en los elementos calefactores y se evitará que se produzcan olores desagradables al tostar el pan.

## TOSTADO DEL PAN

- Ponga el aparato en una superficie plana y estable, alejado de cortinas y de cualquier otro material combustible. Enchufe el aparato en la toma de la pared.
- Para ajustar la longitud del cable, enrolle parte de él alrededor de las abrazaderas ubicadas en la base del artefacto (**Fig. 1**).



**Nunca deje el aparato desatendido mientras esté en funcionamiento.**

- Ponga una o dos rebanadas (en el modelo de 2 rebanadas) o de una a cuatro rebanadas (en el modelo de 4 rebanadas) de pan en el tostador (**Fig. 2 or Fig. 3**).
- Seleccione el ajuste de dorado que desee (**Fig. 4**).
  - Seleccione un ajuste bajo (1-2) si desea un pan ligeramente tostado y un ajuste más alto (5-6) si desea un pan más dorado.
  - Modelo de 4 rebanadas: si sólo va a tostar una o dos rebanadas de pan, seleccione el ajuste de dorado que desee para el lado donde vaya a poner el pan. Si va a tostar tres o cuatro rebanadas de pan, seleccione los ajustes de dorado que desee para los dos lados del aparato.
  - Presione la palanca de tostado hacia abajo para comenzar el proceso de tostado (**Fig. 5**).
  - Modelo de 4 rebanadas: si sólo va a tostar una o dos rebanadas de pan, presione la palanca de tostado hacia abajo en el lado donde vaya a poner el pan. Si va a tostar tres o cuatro rebanadas de pan, presione las dos palancas de tostado hacia abajo.
  - La palanca de tostado sólo permanece abajo cuando el aparato está enchufado y se está tostando el pan.
- El botón CANCEL (cancelar) se iluminará (**Fig. 6**).

**Precaución:** Durante el tostado, las partes metálicas del tostador se calentarán. No las toque.

**Nota:** Puede detener el proceso de tostado y hacer que el pan salte en cualquier momento pulsando el botón CANCEL (cancelar) en el tostador.

- Para ajustar el ajuste de dorado durante el tostado, gire el control de dorado.
- Cuando el tostado esté listo, saltará y el tostador se apagará.
- Saque el pan tostado. Para quitar los trozos más pequeños, mueva la palanca hacia arriba un poco más.
  - Si el pan se queda pegado en el tostador, saque el enchufe de la toma de la pared, deje que el aparato se enfríe completamente y retire cuidadosamente el pan del tostador.

**Precaución:** No utilice un cuchillo ni ninguna otra herramienta metálica afilada para quitar el pan del tostador, y no toque las partes metálicas internas ni los elementos calefactantes del tostador.

## FUNCIÓN PARA PANECILLOS

El tostador cuenta con una función preprogramada para panecillos (bagel) que tuesta los panecillos por las partes cortadas y las calienta por la parte exterior.

- Introduzca el panecillo tal como se muestra (**Fig. 7 or Fig. 8.**), con los lados cortados hacia dentro.
- Seleccione el ajuste de dorado que desee y presione la palanca de tostado hacia abajo (consulte la sección “Tostado del pan”).
- Pulse el botón (panecillo) (**Fig. 9.**)
- El botón bagel se iluminará.

## LIMPIEZA

- Desenchufe el aparato y deje que se enfríe (**Fig. 10.**)
- Para quitar las migajas del aparato, deslice suavemente las bandejas recoge migajas hacia fuera y vacíelas (**Fig. 11.**)
- **Precaución:** No ponga el aparato al revés ni lo agite para retirar las migajas.
- Limpie el cuerpo del aparato con un paño húmedo (**Fig. 12.**)



**Peligro: Nunca sumerja el aparato en agua.**

**Precaución:** Nunca use almohadillas abrasivas, agentes de limpieza abrasivos o líquidos agresivos como gasolina o acetona para limpiar el artefacto.

- **Precaución:** Cualquier otra tarea

## TROUBLESHOOTING

PROBLEMA	SOLUCIÓN
El tostador no funciona.	Asegúrese de que el enchufe está correctamente insertado en la toma de corriente de la pared.
	Si el tostador sigue sin funcionar, llévela a un centro de servicio autorizado por KRUPS para que lo examinen.
El pan se queda atascado en el aparato.	Desenchufe el aparato y deje que se enfríe. Retire cuidadosamente el pan del tostador. Tenga cuidado de no dañar los elementos calefactores cuando retire el pan. No utilice nunca un objeto metálico para este fin.
El dorado es demasiado oscuro o demasiado claro.	Compruebe el ajuste de dorado seleccionado para el tostado. Si el dorado es demasiado oscuro, seleccione un ajuste más bajo la próxima vez; si el dorado es demasiado claro, seleccione un ajuste más alto la próxima vez.
El pan se expulsa casi inmediatamente, sin haberse tostado.	Asegúrese de que presiona la palanca de tostado hacia abajo hasta el fondo. Si el pan sigue sin mantenerse en el fondo, lleve el tostador a un centro de servicio autorizado por KRUPS para su examen.



PROBLEMA	SOLUCIÓN
Sale humo del tostador.	Puede que haya elegido un ajuste de dorado demasiado alto. Pulse el botón CANCEL (cancelar) para detener el proceso de tostado.
El cable está dañado.	Si el cable de este aparato está dañado, siempre debe ser sustituido en un centro de servicio autorizado por KRUPS.

## DISPOSING OF YOUR APPLIANCE



- ① El aparato contiene numerosos materiales aprovechables o reciclables.
- ➔ Llévelo a un punto de recolección específico.

## KRUPS GARANTÍA LIMITADA INTERNACIONAL

 : [www.krups.com](http://www.krups.com)

Este producto **puede ser reparado** por KRUPS durante y después del periodo de garantía.

Los accesorios, consumibles y componentes reemplazables por el usuario final, en caso de estar disponibles localmente, pueden ser adquiridos tal y como se describe en la página web [www.krups.com](http://www.krups.com)

### La garantía

Este es un producto garantizado por KRUPS (la dirección y demás datos de la compañía figuran en la lista de países de la Garantía Internacional KRUPS) contra defectos de fabricación o en los materiales durante 2 años a partir de la fecha de compra o la fecha de entrega.

La garantía internacional que KRUPS emite como fabricante es una ventaja adicional que no afecta a los derechos legales del consumidor.

La garantía internacional del fabricante cubre todos los costes de reparación del producto defectuoso, de forma que se ajuste a sus especificaciones originales, ya sea mediante su reparación o la sustitución de los componentes defectuosos y la mano de obra necesaria. A criterio de KRUPS podrá sustituir el producto defectuoso, en lugar de repararlo. La reparación o sustitución del producto es la única obligación de KRUPS y la única y exclusiva solución facilitada al cliente en virtud de la presente garantía.

### Condiciones y exclusiones

La garantía internacional KRUPS únicamente será de aplicación durante 2 años y en los países relacionados en la Lista de Países adjunta, y será válida solamente cuando vaya acompañada de una prueba de compra. Se puede llevar el producto en persona directamente a un Servicio Post-venta autorizado, o embalarlo adecuadamente y enviarlo, por correo certificado (o envío postal equivalente), a un Servicio Post-venta autorizado de KRUPS. La dirección completa de los Servicios Post-venta autorizados en cada país puede obtenerse en la página web de KRUPS ([www.krups.com](http://www.krups.com)) o llamando al número de teléfono del país en cuestión indicado en la Lista de Países, en el que le proporcionarán la dirección de correo.

KRUPS no estará obligada a reparar o sustituir productos que no vayan acompañados de una prueba de compra válida.

Esta garantía no cubrirá los daños que puedan producirse como resultado de usos incorrectos, negligencia, inobservancia de las instrucciones de KRUPS, conexión a corrientes o voltajes distintos de los impresos en el producto, o una modificación o reparación no autorizada del producto. Tampoco cubre el uso y desgaste habitual, el mantenimiento o sustitución de consumibles, ni lo siguiente:

- la utilización de un tipo de agua o cualquier otro producto inadecuado
- la calcificación (las descalcificaciones deberán realizarse de acuerdo a las instrucciones de uso)
  - daños causados por un rayo o subidas de tensión
- el acceso de agua, polvo o insectos dentro del producto
  - daños mecánicos, sobrecarga
- uso profesional o comercial
  - daños o bajo rendimiento debidos a un voltaje o frecuencia equivocados
- accidentes, incluidos incendios, inundaciones, rayos, etc.
  - daños en los materiales de vidrio o porcelana del producto

Esta garantía no se aplica a productos que hayan sido manipulados, ni en el caso de daños ocasionados por un uso o mantenimiento indebidos, un embalaje inadecuado por parte del consumidor o por una manipulación incorrecta del transportista. Para ofrecer el mejor servicio post-venta posible y mejorar constantemente el grado de satisfacción del cliente, KRUPS puede enviar una encuesta de satisfacción a todos los clientes que hayan reparado o canjeado sus productos en un servicio post-venta autorizado KRUPS.

La garantía internacional KRUPS se aplica únicamente a productos adquiridos en uno de los países relacionados, y destinados exclusivamente a uso doméstico en uno de los países indicados en la Lista de Países. Cuando un producto sea adquirido en un país incluido en la Lista y posteriormente se utilice en otro país incluido en la Lista:

- a) La garantía internacional KRUPS no se aplica en caso de no conformidad del producto adquirido con las especificidades locales, tales como el voltaje, la frecuencia, las tomas de corriente u otras especificaciones técnicas locales.
- b) El proceso de reparación para productos adquiridos fuera del país de uso puede precisar de un plazo mayor si KRUPS no comercializa localmente el producto.
- c) En los casos en los que el producto no sea susceptible de reparación en el país de utilización, la garantía internacional KRUPS se limitará a la sustitución por un producto similar o un producto alternativo de precio similar, siempre que sea posible.



### **Derechos de los consumidores**

La garantía internacional KRUPS no afecta a los derechos de los consumidores ni a derechos que no puedan ser excluidos o restringidos, ni a los derechos que el consumidor tenga frente al comerciante minorista que le vendió el producto. Esta garantía proporciona al consumidor derechos legales específicos, y el consumidor también podrá tener otros derechos legales que variarán de una región a otra o de un país a otro. El consumidor ejercerá esos derechos a su criterio.

Por favor conserve este documento para consulta en caso de que deseara hacer una reclamación bajo garantía.

 : [www.krups.com](http://www.krups.com)

**KRUPS INTERNATIONAL GUARANTEE: COUNTRY LIST**  
**SMALL HOUSEHOLD APPLIANCES**  
**www.krups.com**

		
<b>U.S.A.</b>	800-526-5377	GROUPE SEB USA 2121 Eden Road Millville, NJ 08332
<b>MEXICO</b>	(01800) 112 8325	Groupe SEB México, S.A. DE C.V. Calle Goldsmith 38-401, Polanco Ciudad de México C.P. 11560, México

**13/12/2016**

**KRUPS INTERNATIONAL GUARANTEE**

**Date of purchase / Fecha de compra :**

**Product reference / Referencia del producto :**

**Retailer name and address / Nombre y dirección del minorista :**

**Distributor stamp / Sello del distribuidor :**

